

Лидеры

«Лидерство, построенное Духом» №2

Малькольм Уэббер

Введение

В этой книге представлена новая модель лидерства. Это модель того, что представляет собой здоровый лидер — целостный лидер, «связанный» лидер.

В наших церквях и христианских служениях есть много лидеров, которые оторваны от реальности. Вот несколько примеров таких «разрывов»:

- Проповедник, который проповедует о познании Бога, но не может ничего сказать о собственной молитвенной жизни. По данным одного исследования, средний американский пастор проводит в молитве около двадцати двух минут в день. Это — пример «разрыва».¹
- Христианский музыкант, который поет, что «Иисус — ответ на все проблемы», но сам живет во грехе с другой известной певицей, а его брак разваливается.
- Евангелист, который говорит, что «строит церковь Иисуса», однако сам не предан ни одной поместной церкви.
- Лидер малой группы в поместной церкви, который уже много лет как спасен и выполняет многие обязанности, но ни разу не привел человека к Господу.
- Пастор, который внешне служит Богу и строит Его царство, но на самом деле движим соревнованием с другими местными пасторами.
- Учитель Слова Божьего, который пропагандирует единство в жизни общины, а сам устраивает раскол в церкви, чтобы увлечь за собой людей.
- Лидер, который искренне любит Бога и Его народ и усердно старается, но терпит неудачи из-за недостатка компетентности.

Эти разрывы не обязательно связаны с грехом (хотя часто бывает именно так), но они являются провалами на пути к тому, как все должно быть. Это разрывы. Люди, не принадлежащие к церковной общине, смотрят на церковь и указывают на эти разрывы, потому что они очевидны.

Эта новая модель лидерства называется «Связи». Ее цель — показать, как лидер может жить настоящей, реальной жизнью. Это модель целостного лидерства — лидерства, которое больше не будет оторванным от жизни. Центральное место в этой модели целостного лидерства отведено Христу.

Это модель связей целостного лидера. Эта модель покажет нам, что представляет собой лидер, а также те области его жизни, которые должны быть в порядке. Эта модель покажет нам, как различные элементы жизни лидера образуют единое целое.

Глава 1

«Связи» — модель здорового лидерства

Эффективный лидер обладает совокупностью трех особенных элементов:

1. Видение. В христианских кругах мы можем называть это «призванием».
2. Характер.
3. Компетентность.

Все эти три элемента мы находим в описании царя Давида в Пс. 77:

«И избрал Давида, раба Своего, и взял его от дворов овчих и от доящих привел его пасти народ Свой, Иакова, и наследие Свое, Израиля. И он пас их в чистоте сердца своего и руками мудрыми водил их» (Пс. 77:70-72)

в стихах 70-71 открывается призвание Давида:

«И избрал Давида, раба Своего, и взял его от дворов овчих и от доящих привел его пасти народ Свой».

¹ В Южной Корее этот показатель составляет в среднем полтора часа в день. В некоторых частях Китая он, возможно, составит два-три часа в день. И мы удивляемся, почему они переживают пробуждение, а мы нет!

В первой части стиха 72 показан его характер:

«И он пас их в чистоте сердца своего».

Во второй части стиха 72 говорится о компетентности Давида:

«И руками мудрыми водил их».

Подобно стулу на трех ножках, эффективное лидерство опирается на три основания. Для того чтобы лидер смог иметь успех, все эти три вещи должны *присутствовать* и находиться в *равновесии*. Этими тремя основными вещами являются призвание, характер и компетентность.

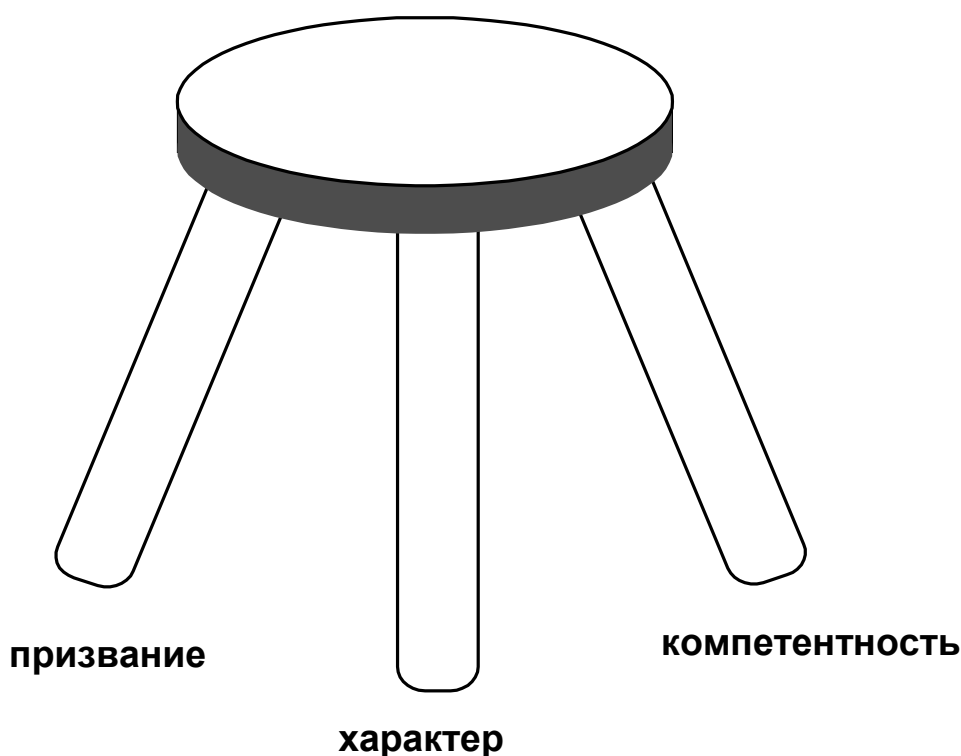

Что будет, если в жизни лидера отсутствует одна из этих вещей?

1. Если лидер имеет сильное *призвание* и сильный *характер*, но слаб в *компетентности*, он наломает много дров! У него будет множество великих идей, хороших намерений, страсти, рвения, искренности и благочестия, но на самом деле организация мало что совершит.
2. Если лидер имеет сильный *характер* и весьма *компетентен*, но слаб в сфере *призвания* и видения, его организация будет работать как хорошо смазанный механизм, но не совершит ничего, что имело бы значительную ценность.
3. Если лидер имеет сильное *призвание* и весьма *компетентен*, но слаб *характером*, это будет самый страшный вариант! Такая комбинация неминуемо приведет к катастрофе и лидера, и всех членов организации.

Нам нужны все три эти вещи. Следовательно, тремя необходимыми условиями эффективного лидерства являются характер, призвание и компетентность.

Но достаточно ли этого? Достаточно ли этой модели, чтобы описать зрелого, уравновешенного и эффективного христианского лидера? Может, здесь чего-то недостает?

В нашей модели недостает двух частей: Христа и общины. Вот две великих заповеди, которые дал нам Христос:

«И один из них, законник, искушая Его, спросил, говоря: Учитель! какая наибольшая заповедь в законе? Иисус сказал ему: возлюби Господа Бога твоего всем сердцем твоим и всею душою твоею и всем разумением твоим: сия есть первая и наибольшая заповедь; вторая же подобная ей: возлюби ближнего твоего, как самого себя; на сих двух заповедях утверждается весь закон и пророки» (Мф. 22:35-40).

Лидер должен находиться в правильных отношениях с Богом и со своим ближним.

Итак, есть пять элементов, которые должны присутствовать в жизни здорового христианского лидера: призвание, характер, компетентность, Христос и община.

Теперь давайте расставим эти пять вещей по порядку. Что должно стать на первое место? Какая из этих пяти вещей порождает какую?

Порядок будет таким. Наша модель целостного христианского лидера начинается с личных взаимоотношений с Иисусом Христом. Лидер должен знать Бога.

Христос *должен* занять первое место.

«Ибо никто не может положить другого основания, кроме положенного, которое есть Иисус Христос» (1 Кор. 3:11).

«И Он есть глава тела Церкви; Он — начаток, первенец из мертвых, дабы иметь Ему во всем первенство» (Кол. 1:18).

Истинное лидерство невозможно, если Христос не стоит на первом месте. Если Христос не занимает первое место, остальные четыре элемента не будут работать.

Если Христос не будет стоять на первом месте в жизни лидера, он никогда не сможет ужиться с другими людьми:

«Ибо и мы были некогда несмысленны, непокорны, заблуждшие, были рабы похотей и различных удовольствий, жили в злобе и зависти, были гнусны, ненавидели друг друга» (Тит. 3:3).

Если Христос не будет на первом месте, характер лидера будет греховным:

«Посему я говорю и заклинаю Господом, чтобы вы более не поступали, как поступают прочие народы, по суетности ума своего, будучи помрачены в разуме, отчуждены от жизни Божией, по причине их невежества и ожесточения сердца их. Они, дойдя до бесчувствия, предалися распутству так, что делают всякую нечистоту с ненасытностью» (Еф. 4:17-19).

Если Христос не будет занимать первое место, у лидера не будет никакого призвания, кроме безнадежности и тщетности:

«Итак, помните... что вы были в то время без Христа, отчуждены от общества Израильского, чужды заветов обетования, не имели надежды и были безбожники в мире» (Еф. 2:12).

К сожалению, многие христианские лидеры ставят на первое место свое призвание, а затем пытаются *использовать* Христа для реализации своих собственных амбициозных, эгоцентричных видений. Но Он не согласится на второе место в жизни человека. Мы не должны молиться о силе, не помолившись сперва о том, чтобы познать Христа. Мы не должны использовать Слово Божье для учения, не использовав сначала Его Слово для того, чтобы познать Его. Служение не должно стоять на первом месте; но во всем Христос должен иметь превосходство.

Наконец, компетентность человека бесполезна без Христа. Если Христос не стоит на первом месте, лидер не сможет совершить ничего ценного в Божьих глазах:

«Все мы сделали — как нечистый, и вся праведность наша — как запачканная одежда...» (Ис. 64:6).

«Я есмь лоза, а вы ветви; кто пребывает во Мне, и Я в нем, тот приносит много плода; ибо без Меня не можете делать ничего» (Ин. 15:5).

Христос должен занимать первое место! Лидер должен познать Бога. Он должен ходить с Богом, и все остальные аспекты его лидерства будут исходить из его взаимоотношений с Иисусом.

Это не просто «лучший» путь — это *единственный* путь к истинному христианскому лидерству. Все остальное — всего лишь плотские дела.

Затем личные взаимоотношения лидера с Иисусом будут выражаться и проявляться в повседневной жизни его различных общин: в его семье, в его церковной общине, в тех командах, членом которых он является, и в более широкой общине — мире.

В этом контексте Христа и общины в жизни лидера будет вырабатываться характер. Пребывающая в нем жизнь Христа, выражающаяся и проявляющаяся в общине, будет развивать благочестивый характер.

Поскольку теперь у Бога есть человек с характером, Он может доверить ему призвание. Когда лидер будет иметь призвание, ему потребуется компетентность, чтобы исполнить это призвание.

Вот так выглядит логическая прогрессия элементов в нашей модели здорового христианского лидерства:



Лидеры с неверными приоритетами никогда не будут удовлетворены, и все их результаты будут в Божьих глазах подобны грязным тряпкам (Ис. 64:6), бесполезным поделкам из дерева, сена и соломы:

«Ибо никто не может положить другого основания, кроме положенного, которое есть Иисус Христос. Строит ли кто на этом основании из золота, серебра, драгоценных камней, дерева, сена, соломы, — каждого дело обнаружится; ибо день покажет, потому что в огне открывается, и огонь испытает дело каждого, каково оно есть» (1 Кор. 3:11-13).

Основание должно быть правильным, и тогда здание, построенное на этом основании, тоже будет правильным. Все эти четыре элемента исходят от Христа.

Если люди ставят на первое место общину, они получают в результате неглубокий, гуманистический социальный клуб. Если на первое место поставить характер, это приведет к законничеству и фарисейству. Если лидеры ставят на первое место призвание, это приводит к соперничеству и выявлению даров. Если на первом месте оказывается компетентность, результатами этого станут надежда на себя и чисто человеческие достижения; на первый взгляд, лидеры будут иметь успех, но такой успех будет пустым и временным.

Лидеры с неправильным первым приоритетом никогда не будут удовлетворены. Более того, они всегда будут чувствовать себя неуверенно в своем лидерстве, потому что только Христос приносит истинную уверенность. К сожалению, неуверенные лидеры часто становятся жестокими, оскорбляющими лидерами, которые повышают собственную ценность и значимость за счет других людей.²

Такова логическая прогрессия этих элементов здорового христианского лидерства. Однако мы не должны думать, что нам следует разбираться с этими вопросами в порядке их очередности, как если бы лидеру сначала нужно было бы возрасти во Христе, и только потом браться за нужду в общине и т.д. Лидер должен возрастать во всех пяти сферах одновременно. Поэтому ниже приводится лучший способ визуально отобразить взаимоотношения между этими пятью элементами:

² Более подробно об этом говорится в книге Малькольма Уэббера «Лидерство, построенное Духом» №6 — «Оскорбительное лидерство».

Два контекста и три качества здорового лидерства

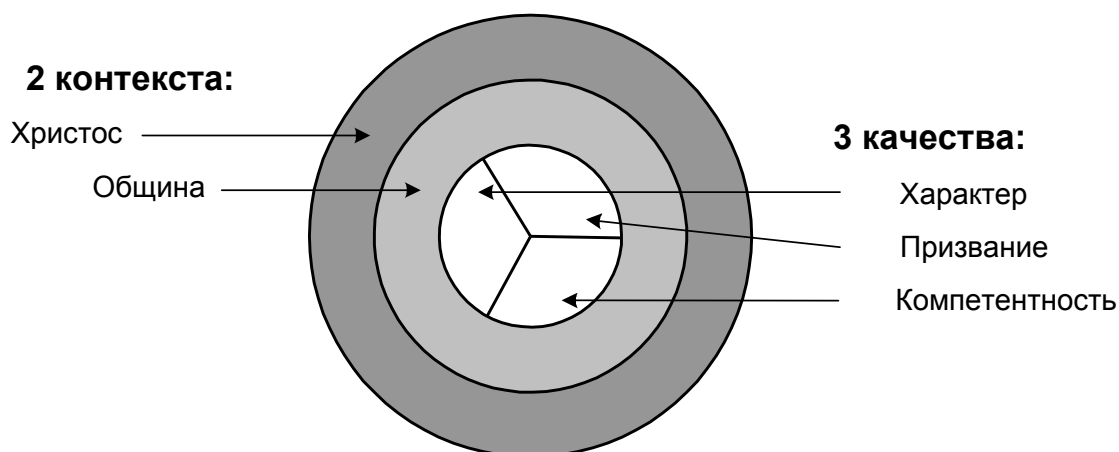

Христос и община являются *контекстами* здорового лидера: ему нужно жить во Христе и в общине. Характер, призвание и компетентность являются его *способностями*; они должны быть в нем.

Христос является источником характера, призвания и компетентности. Христос также является более широким контекстом истинной общины. В общине формируется характер, проясняется видение и становится актуальной компетентность.

Теперь мы подробно рассмотрим каждый элемент этой модели.

Глава 2 Христос

«В начале было Слово, и Слово было направлено к Богу, и Слово было Бог» (Ин. 1:1, пер. с греч.).

В начале был Сын Божий, и Сын Божий был со Своим Отцом. Он был «направлен к» Своему Отцу и имел с Ним полное любви и радости спонтанное и изобильное общение.³

Прежде сотворения мира Бог был весьма активен. На протяжении всей вечности в Боге имело место общение между Отцом, Сыном и Святым Духом.

Такова вечная природа Бога. Божья природа — общение. Это то, каким он является. Он — Бог общения. Он — Бог полного любви и радости, спонтанного, восторженного общения.

Когда Бог сотворил человека, Он создал его, чтобы человек познал эту жизнь — чтобы он познал это общение. Когда человек согрешил, он лишился своих отношений с Богом; он лишился Божьего присутствия. Но Иисус пришел на землю, чтобы умереть на кресте, дабы человек смог вернуться к Богу, к взаимоотношениям с Ним и к Его присутствию.

Именно здесь мы находим жизнь — в вечности, в Нем, в Его общении. Жизнь и все, что производит жизнь — веру, святость, праведность, любовь, плоды и дары Духа, церковную жизнь и лидерство, — можно найти только в Нем, в Его общении.

«Сия же есть жизнь вечная, да знают Тебя, единого истинного Бога, и посланного Тобою Иисуса Христа» (Ин. 17:3).

Общение — это сама жизнь Бога. Это вечная природа и безграничное Божье естество. Это сама сущность и сердце Божества. Общение — это не просто что-то такое, чем Бог занимается в свободное время, когда ему больше нечем заняться. Это не что-то такое, что мы делаем раз в неделю, утром по воскресеньям. Общение — это то, кем Он **является**. Общение — это вечная природа Бога. Это Его естество.

³ Подробное исследование этой удивительной истины изложено в книге Малькольма Уэббера «В Нем была жизнь».

В вечности был Бог, и в Нем было общение. Бог не планировал удерживать эту жизнь для Себя, и Он пригласил **нас** участвовать в Его общении — в том самом общении Божества!

«О том, что мы видели и слышали, возвещаем вам, чтобы и вы имели общение с нами: а наше общение — с Отцем и Сыном Его, Иисусом Христом» (1 Ин. 1:3).

Именно в этом и заключается христианская жизнь — в участии в радостном, восторженном, спонтанном, вечном общении Божества! И христианское лидерство тоже происходит отсюда, из общения с Богом!

Во время Своего земного служения Иисус жил так же, как всегда — в общении со Своим Отцом. Иисус жил точно так же, как и до сотворения мира. Слово было «направлено к» Богу. Слово созерцало Бога в радостном, полном любви, восторженном общении с Ним. Это внутреннее общение было источником всего Его лидерства.

Во время Своего земного служения Иисус жил в непрекращающемся общении со Своим Отцом.

«Пославший Меня есть со Мною...» (Ин. 8:29).

Это внутреннее, духовное общение было источником всего в Его жизни и служении. Оно было источником всех Его слов:

«...что Я слышал от Него, то и говорю миру... ничего не делаю от Себя, но как научил Меня Отец Мой, так и говорю» (Ин. 8:26-28).

«Ибо Тот, Которого послал Бог, говорит слова Божии; ибо не мерою дает Бог Духа» (Ин. 3:34).

«Я говорю то, что видел у Отца Моего... Меня, Человека, сказавшего вам истину, которую слышал от Бога...» (Ин. 8:38-40).

«...слово же, которое вы слышите, не есть Мое, но пославшего Меня Отца» (Ин. 14:24).

«...слова, которые Ты дал Мне, Я передал им...» (Ин. 17:8).

Оно было источником всех Его дел:

«Мне должно делать дела Пославшего Меня» (Ин. 9:4).

Оно было источником всей Его мудрости:

«Я ничего не могу творить Сам от Себя. Как слышу, так и сужу...» (Ин. 5:30).

«А если и сужу Я, то суд Мой истинен, потому что Я не один, но Я и Отец, пославший Меня» (Ин. 8:16).

Оно было источником всей Его силы:

«Отец, пребывающий во Мне, Он творит дела» (Ин. 14:10).

Оно было источником всех способностей Иисуса:

«Сын ничего не может творить Сам от Себя, если не увидит Отца творящего: ибо, что творит Он, то и Сын творит также» (Ин. 5:19).

«Все, что Ты дал Мне, от Тебя есть» (Ин. 17:7).

Таким образом, Иисус показал миру не просто Свою жизнь, но и жизнь и Личность Своего Отца:

«Если бы вы знали Меня, то знали бы и Отца Моего. И отныне знаете Его и видели Его... Видевший Меня видел Отца...» (Ин. 14:7-9).

«Бога не видел никто никогда; Единородный Сын, сущий в недре Отчем, Он явил» (Ин. 1:18).

«Я открыл имя Твое человекам, которых Ты дал Мне от мира» (Ин. 17:6).

Именно так Иисус жил на земле. Он жил в постоянном общении со Своим Отцом, и благодаря этому общению он черпал жизнь Своего Отца и жил ею. Он жил благодаря Своему общению со Своим Отцом.

Таким образом, *лидерство* Иисуса исходило из Его союза с Отцом.

Во взаимоотношениях между Иисусом и Его Отцом мы находим параллель с тем, какими могут быть наши собственные взаимоотношения с Богом.

«Ядущий Мою Плоть и пьющий Мою Кровь пребывает во Мне, и Я в нем. Как послал Меня живой Отец, и Я живу Отцем, так и ядущий Меня жить будет Мною» (Ин. 6:56-57).

Здесь Иисус делает заявление о тех взаимоотношениях, которые были у Него с Отцом, когда Он был на земле, и проводит параллель между этими взаимоотношениями с Отцом и нашими взаимоотношениями с Ним. В этих стихах Иисус сказал, что Он жил жизнью Своего Отца, и что мы должны жить Его жизнью точно так же, как Он жил Отцом.

Иисус не просто сказал нам жить христианской жизнью или быть христианами лидерами, предоставив нам самим определять, что это означает, и выяснять, как это делать. Иисус показал нам, как выглядят христианская жизнь и христианское лидерство, на примере Своей собственной жизни. Он показал и рассказал нам, как это делать; мы должны жить Его жизнью *точно так же*, как Он жил жизнью Отца.

Точно так же, как Иисус жил жизнью Отца в Нем, мы должны жить в своей христианской жизни жизнью Иисуса в нас.

«Как послал Меня живой Отец, и Я живу Отцем, так и ядущий Меня жить будет Мною» (Ин. 6:57).

Точно так же, как Иисус жил в постоянном общении со Своим Отцом, мы должны жить в постоянном общении с Ним Его Духом.

Лидерство Иисуса полностью исходило из Его союза с Отцом, и Он послал нас вести людей точно так же (Ин. 20:21).

Иисус дал нам чудесное обетование пребывающего общения с Богом:

«...кто любит Меня, тот возлюблен будет Отцем Моим; и Я возлюблю его и явлюсь ему Сам... Отец Мой возлюбит его, и Мы придем к нему и обитель у него сотворим» (Ин. 14:21-23).

Более того, так же, как это божественное общение было источником слов и дел Иисуса, — фактически, источником всей Его жизни, служения и лидерства, — наше переживание божественного общения будет источником всякого истинного христианского характера, плода и лидерства в нашей жизни.

«Мы же все открытым лицом, как в зеркале, взирая на славу Господню, преобразуемся в тот же образ от славы в славу, как от Господня Духа» (2 Кор. 3:18).

«Все могу в укрепляющем меня Иисусе Христе» (Флп. 4:13).

«В тот день узнаете вы, что Я в Отце Моем, и вы во Мне, и Я в вас» (Ин. 14:20).

«...кто пребывает во Мне, и Я в нем, тот приносит много плода; ибо без Меня не можете делать ничего» (Ин. 15:5).

«Потому что Бог, повелевший из тьмы воссиять свету, озарил наши сердца, дабы просветить нас познанием славы Божией в лице Иисуса Христа» (2 Кор. 4:6).

«Укрепляясь всякою силою по могуществу славы Его, во всяком терпении и великодушии с радостью, благодаря Бога и Отца...» (Кол. 1:11-12).

«Посему, как вы приняли Христа Иисуса Господа, так и ходите в Нем, будучи укоренены и утверждены в Нем и укреплены в вере, как вы научены, преуспевая в ней с благодарением» (Кол. 2:6-7).

«И вы имеете полноту в Нем, Который есть глава всякого начальства и власти» (Кол. 2:10).

«Итак, если есть какое утешение во Христе, если есть какая отрада любви, если есть какое общение духа, если есть какое милосердие и сострадательность» (Флп. 2:1).

«Но все сие преодолеваем силою Возлюбившего нас» (Рим. 8:37).

«Но благодатию Божиею есмь то, что есмь; и благодать Его во мне не была тщетна, но я более всех их потрудился: не я, впрочем, а благодать Божия, которая со мною» (1 Кор. 15:10).

«Ибо мы не себя проповедуем, но Христа Иисуса, Господа; а мы — рабы ваши для Иисуса, потому что Бог, повелевший из тьмы воссиять свету, озарил наши сердца, дабы просветить нас познанием славы Божией в лице Иисуса Христа. Но сокровище сие мы носим в глиняных сосудах, чтобы преизбыточная сила была приписываема Богу, а не нам» (2 Кор. 4:5-7).

«... я сораспялся Христу. И уже не я живу, но живет во мне Христос. А что ныне живу во плоти, то живу верою в Сына Божия, возлюбившего меня и предавшего Себя за меня» (Гал. 2:19-20).

«Говорит ли кто, говори как слова Божии; служит ли кто, служи по силе, какую дает Бог, дабы во всем прославлялся Бог через Иисуса Христа, Которому слава и держава во веки веков. Аминь» (1 Пет. 4:11).

«Как от Божественной силы Его даровано нам все потребное для жизни и благочестия, через познание Призвавшего нас славою и благодатию, которыми дарованы нам великие и драгоценные обетования, дабы вы через них соделались участниками Божеского естества, удалившись от господствующего в мире растления похотью» (2 Пет. 1:3-4).

В результате этого точно так же, как Иисус, живя жизнью Отца, явил Отца миру, мы, живя благодаря пребывающей в нас жизни Иисуса, покажем миру Его жизнь и сущность. Павел свидетельствует:

«...Бог... благоволил открыть во мне Сына Своего...» (Гал. 1:15-16).

«Ибо кого Он предузнал, тем и предопределил быть подобными образу Сына Своего...» (Рим. 8:29).

«Всегда носим в теле мертвость Господа Иисуса, чтобы и жизнь Иисусова открылась в теле нашем. Ибо мы живые непрестанно предаемся на смерть ради Иисуса, чтобы и жизнь Иисусова открылась в смертной плоти нашей» (2 Кор. 4:10-11).

«Доколе все придем в единство веры и познания Сына Божия, в мужа совершенного, в меру полного возраста Христова... истинною любовью все возвращали в Того, Который есть глава Христос» (Еф. 4:13-15).

«Я в них, и Ты во Мне; да будут совершены воедино, и да познает мир, что Ты послал Меня и возлюбил их, как возлюбил Меня» (Ин. 17:23, см. также Мф. 10:20).

Простая природа христианской жизни заключается в том, чтобы быть в союзе с Иисусом и жить Его пребывающей жизнью.

Следовательно, источником христианского лидерства является общение с Иисусом Христом посредством Его пребывающего Духа. Это божественное общение, которое дает нам жить и вести за собой людей согласно божественной жизни.

«Кто пребывает во Мне, и Я в нем, тот приносит много плода; ибо без Меня не можете делать ничего» (Ин. 15:5).

Общение — это связь. Именно посредством внутреннего общения с Богом мы становимся участниками Его природы (2 Кор. 3:18). Именно через общение Он вкладывает в нас Свои дела, Свои дары, Свои плоды, Свою выносливость, Свое лидерство и Самого Себя. Именно через общение Он являет Себя через нас. Именно благодаря общению с Богом мы живем христианской жизнью и служим как христианские лидеры.

Посредством внутреннего общения с Богом мы становимся причастниками Его природы (2 Кор. 3:18).

Именно общение Иисуса с Отцом сделало Его способным жить и вести жизнью Отца. Точно так же и наше общение с Отцом и Сыном будет источником нашей жизни и лидерства.

В общении с Богом есть жизнь; в нем заключается полнота христианской жизни. Иисус сказал, что мы должны «есть» Его, становиться Его причастниками и посредством этого жить Им. Мы должны пребывать в Нем, а Он — в нас. Мы призваны общаться с Ним, взирать на Него, проникать в эту великую деятельность Божества — в это Божественное общение.

Какая это привилегия! Какое это призвание! И это — христианская жизнь!

«Сия же есть жизнь вечная, да знают Тебя, единого истинного Бога, и посланного Тобою Иисуса Христа» (Ин. 17:3).

Это — христианское лидерство. Оно заключается в Иисусе Христе. Оно заключается в личном общении с Ним. Оно заключается в Его присутствии.

Христианское лидерство можно найти только в Иисусе Христе. Истинное лидерство нельзя найти нигде — только в Нем, только в Его Личности, только в живом, пребывающем союзе и общении с Ним.

Христианское лидерство начинается с Него. В противном случае все будет бесполезным.

Истинное лидерство начинается с Христа. Сам Иисус является основанием, которое должно быть положено в жизни лидера. Лидер должен знать Бога и ходить с Богом в ежедневном, практическом внутреннем союзе и общении.

Иисус должен быть источником всего в вашей жизни и служении. Все это должно исходить из личных, ежедневных, практических взаимоотношений с Господом Иисусом.

Ученики Иисуса вели за собой людей благодаря общению с Ним:

«Видя смелость Петра и Иоанна и приметив, что они люди некнижные и простые, они удивлялись, между тем узнавали их, что они были с Иисусом» (Деян. 4:13).

Хотя Петр и Иоанн были неподготовленными и необразованными людьми, окружающие дивились их смелости и понимали, что это было результатом того, что они «были с Иисусом». Так может и должно быть и с нами!

«Пребудьте во Мне, и Я в вас. Как ветвь не может приносить плода сама собою, если не будет на лозе: так и вы, если не будете во Мне. Я есмь лоза, а вы ветви; кто пребывает во Мне, и Я в нем, тот приносит много плода; ибо без Меня не можете делать ничего» (Ин. 15:4-5).

Иисус — лоза, а мы — ветви. Только в Нем мы сможем приносить плод лидерства, который будет угоден Богу.

Одним из первых дел Иисуса с учениками было то, что Он стал учить их молиться:

«Случилось, что когда Он в одном месте молился, и перестал, один из учеников Его сказал Ему: Господи! научи нас молиться, как и Иоанн научил учеников своих. Он сказал им: когда молитесь, говорите...» (Лк. 11:1-2).

Очевидно, Иоанн Креститель делал со своими учениками то же самое: он учил их молиться. Взаимоотношения с Богом должны стоять на первом месте в жизни лидера. Наше лидерство является продолжением Его лидерства (1 Пет. 5:2, 4); поэтому наше лидерство должно исходить из союза с Ним.

Лидер, который знает Бога:

- Будет доверять Ему.
- Будет уверен в Нем. Это очень важно, потому что лидерство полно болезненного неприятия.
- Будет иметь активную молитвенную жизнь в Нем. Молитвенная жизнь Иисуса была активной, потому что Он знал Своего Отца. Молитвенная жизнь Павла была сильной, потому что он знал Христа. Молитвенная жизнь лидера исходит из внутреннего союза с Христом.
- Будет любить Его народ так же, как Он любит их.

- Будет един с Ним в Его страданиях, что произведет зрелость, сокрушенность и веру в Бога.

К сожалению, слишком часто христианские лидеры оказываются слишком заняты «делами служения», чтобы проводить достаточно времени, развивая свою внутреннюю жизнь во Христе.

Слишком многие христиане «знакомы» с Богом и с вещами, имеющими отношение к Богу, но не имеют с Ним близкого, постоянного единства. Знание Бога, однако, является не фамильным «знакомством», которое часто порождает презрение, но истинным союзом с Ним.

Первое откровение, которое получит христианский лидер, не должно быть связано ни с каким видением, кроме откровения Личности Иисуса:

«Симон же Петр, отвечая, сказал: Ты — Христос, Сын Бога Живого. Тогда Иисус сказал ему в ответ: блажен ты, Симон, сын Ионин, потому что не плоть и кровь открыли тебе это, но Отец Мой, Сущий на небесах» (Мф. 16:16-17).

Это откровение Личности Иисуса Христа станет основанием для всей жизни лидера и его служения. Всякое духовное здание должно быть построено на этом основании — на откровении Личности Иисуса. Это не просто факты о Нем или о том, что Он сделал. Лидер должен иметь изменяющую жизнь внутреннее откровение о Самом Иисусе.

Во дни Иисуса было много людей, которые следовали за Ним, которые даже прикасались к Нему и исцелялись, однако они не «знали» Его. Они видели Его как полезный ответ на некоторые из их нужд, но не видели в Нем Основание своей жизни и служения. Подобным образом многие христианские лидеры сегодня пытаются использовать Христа, чтобы реализовать свои собственные амбиции.

Отец весьма ревниво относится к Своему Сыну. Он не допустит никакого другого основания, кроме основания Его Сына. Всякое откровение, кроме откровения Личности Иисуса, будет только отвлекать от Него. Всякий источник лидерства, кроме Личности Иисуса, будет только напрасно тратить наше время и силы. Иисус должен иметь превосходство.

«Дабы иметь Ему во всем первенство» (Кол. 1:18).

Когда лидер строит свою внутреннюю жизнь прежде всего на Христе, тогда все его служение изменится. Вот что говорит ДеВерн Фромке:⁴

«когда Христос проникнет во внутренность, станет очевидно, что только Он является материалом для строительства духовного здания... Мы должны осознать, что снаружи не может быть большего служения, чем то, которое происходит в нашем внутреннем человеке... Если в нас заложено правильное основание, тогда мы произведем это основание в других. Если в нас строится правильное духовное здание, тогда мы произведем точно такое же здание и в других. Наше внешнее служение на самом деле является отражением нашей внутренней жизни».

Павел, похоже, понимал этот принцип, когда писал Коринфянам. Мы цитировали его заявление: «Я положил основание». Теперь он продолжает, говоря: «Но всякий, кто строит на этом основании что-то из золота, серебра, драгоценных камней, дерева, сена, соломы, должен знать, что дело каждого человека однажды откроется таким, каково оно на самом деле» (1 Кор. 3:10).

Бог может позволить делу нашей жизни какое-то время простоять, но Он не позволит ничему построенному из неправильных материалов остаться на этом основании. Я могу себе представить, как Он говорит некоторым из тех, кто сейчас строит: «Вы можете потратить на это всю свою жизнь, но все это исчезнет в огне. Это неподходящий материал для строительства; это не Христовы дела, которые я совершал в вашей жизни Духом».

Что это за дерево, сено и соломы, из которых Бог не позволяет строить? Можно посмотреть на пасторов, которые на протяжении многих лет собирали людей в свои приходы. Внешне создается впечатление, что что-то было сделано. Однако Бог видит действие человеческих сил без помощи Духа и объявляет: «Это — всего лишь куча досок. Я не могу принять их, если они не будут покрыты золотом. А это покрытие — не дело рук человека, но работа Духа». Бог вынужден объявить: «Разве Я не говорил тебе, что тебе нельзя строить это на Моем основании, ибо это — дела человеческие? Это слишком

⁴ Из книги «Нет другого основания» (No Other Foundation), с. 11-12.

земное. Мне нужно золото, которое я произвел благодаря давлению, в огне, через очищение».

Мы видели людей, которые вкладывали в других знания, доктрины, богословие. Однако в момент настоящего давления все, что не претворено в реальность, не удержит их. Это будет подобно сене и соломе, которыми они питались, и это никогда не сможет насытить внутреннего человека или стать строительным материалом для Бога. Недавно я слышал, как один брат, который на протяжении пятнадцати лет был выдающимся библейским учителем, поделился глубочайшим исповеданием своего сердца: «Все, что я познал, только надмевало меня, но не созидало мою внутреннюю жизнь. Внешне я строитель, но внутренне я — развалины. Я сам питался этим сеном и кормил им других».

Ховард Питтман на протяжении тридцати пяти лет был баптистским служителем.⁵ 3 августа 1979 года у него произошел разрыв главной артерии, и вскоре после этого он пережил физическую смерть. Его дух покинул тело, и он оказался перед престолом Божиим, где стал умолять о продолжении своей физической жизни. Тогда Бог показал ему, какой жизнью он жил на самом деле. Вот что говорит об этом он сам:

«Когда я стоял перед Вратами, Небеса излучали чувство радости, счастья и довольства. Я ощущал исходившее от них тепло, и когда я предстал, чтобы изложить свое дело, то ощутил потрясающую силу Божию.

Я смело подошел к престолу и начал с того, что напомнил Богу о том, какой прекрасной, полной любви, поклонения и жертвенности жизнью я жил для Него. Я рассказал Ему обо всех делах, которые я совершил, напомнив Ему, что я принял Его, когда был еще совсем юным, и всю свою жизнь, все эти годы служил Ему. Я напомнил Ему, что теперь у меня были неприятности, и что только Бог мог помочь мне, продлив мою физическую жизнь. Пока я говорил, Бог хранил абсолютное молчание. Закончив излагать свою просьбу, я услышал реальный, слышимый голос Бога, когда Он ответил мне.

Звук Его голоса достиг меня от Врат еще до того, как меня поразили слова. От его гневного тона я пал ниц, а Бог стал рассказывать мне, какой жизнью я жил на самом деле. Бог рассказал мне, что Он на самом деле думал обо мне и о других людях, которые поступали так же, как я. Бог заметил, что моя вера была мертвой, мои дела — неприемлемыми, и что я трудился напрасно. Бог сказал мне, что с моей стороны было мерзостью жить такой жизнью и осмеливаться называть ее жизнью поклонения.

Я не мог поверить, что Бог говорил со мной таким тоном! Ведь я служил Ему много лет! Я думал, что жил жизнью, угодной Ему! Когда Бог перечислял мои ошибки, я был уверен, что он спутал меня с кем-то другим. Во мне не осталось сил даже на то, чтобы сдвинуться с места, не говоря уже о том, чтобы протестовать, однако внутренне я запаниковал.

Нет, Бог не мог говорить так обо мне! Я просто не мог поверить, что сказанное Богом относилось ко мне! Все эти годы я думал, что делал все это для Бога! Теперь же Бог говорил мне, что все, что я делал, я делал для себя самого. Даже когда я проповедовал и свидетельствовал о спасительной благодати Иисуса Христа, я делал это только для себя, чтобы успокоить свою совесть. По сути, моя первая любовь и мои первые дела были для меня самого. После того, как МОИ нужды и желания были восполнены и удовлетворены, я принимался за Господни дела, чтобы успокоить свою совесть. Из-за этого мои приоритеты были в беспорядке и оказывались неприемлемыми. Фактически, я стал своим собственным ложным богом.

В Своих учениях Он ясно показывает, что Он — Бог-ревнитель, и что Он не допустит никаких других богов перед Собой, будь то плоть, камень, кровь или что-то еще. Перед Ним не будет никаких иных богов...

Только сейчас, когда я находился перед Ним и был наказуем... два отрывка Писания стали для меня совершенно ясными в своем истинном смысле:

«Тогда Иисус сказал ученикам Своим: если кто хочет идти за Мною, отвергнись себя, и возьми крест свой, и следуй за Мною, ибо кто хочет душу свою сберечь, тот потеряет ее, а кто потеряет душу свою ради Меня, тот обретет ее; какая польза человеку, если он приобретет весь мир, а душе своей повредит? или какой выкуп даст человек за душу свою?» (Мф. 16:24-26).

«Если кто приходит ко Мне и не возненавидит отца своего и матери, и жены и детей, и братьев и сестер, а притом и самой жизни своей, тот не может быть Моим учеником; и кто

⁵ Приведенная ниже история взята из книги Ховарда Питтмана «Плацебо», с. 32-34.

не несет креста своего и идет за Мною, не может быть Моим учеником... всякий из вас, кто не отрешится от всего, что имеет, не может быть Моим учеником» (Лк. 14:26-33).

Когда Бог сказал мне о моих истинных мотивах, я впервые смог ясно увидеть, что мои дела были мертвыми. Поскольку Бог являл мне Свой гнев, я не мог встать и не мог говорить. Во мне не осталось никакой силы, и я лежал там, словно мокрая тряпка, корчась в агонии.

Нужно отметить, что когда Бог наказывал меня, Он ни разу не сказал, что я не спасен или что моего имени нет в Книге Жизни Агнца. Говоря со мной, Бог ни разу не упомянул о спасении, но говорил только о делах, которые я совершил в своей жизни. Бог сказал мне, что жизнь, которую я прожил, была неприемлемой для истинного христианина. Когда Бог говорил со мной о моих мертвых делах, Он заметил, что есть люди, которые не спасены но считают себя спасенными. Эти люди познают Его вечный гнев. Он также ясно дал мне понять, что есть и другие Его дети, которые в Судный День окажутся в таком же состоянии, как я сейчас. Это открыло мне истинный смысл 1 Кор. 3:15, где сказано: «А у кого дело сгорит, тот потерпит урон; впрочем сам спасется, но так, как бы из огня».⁶

Иисус однажды пришел к одной моей знакомой и показал ей кучу зловонного мусора. Это была куча мусора и нечистот, совершенно отвратительная и омерзительная. Она поняла, что мусор становился все более омерзительным по мере приближения к центру кучи. Господь сказал ей, что все ее самые праведные дела были хуже, намного хуже, чем самая отвратительная, самая зловонная часть этой кучи мусора и нечистот перед ней.

«Все мы сделали — как нечистый, и вся праведность наша — как запачканная одежда...» (Ис. 64:6).

Христианское лидерство, которое не происходит в первую очередь и только от Христа, в конце концов окажется ничего не стоящим.

«Если Господь не созиждет дома, напрасно трудятся строящие его...» (Пс. 126:1).

«Я, по данной мне от Бога благодати, как мудрый строитель, положил основание, а другой строит на нем; но каждый смотри, как строит. Ибо никто не может положить другого основания, кроме положенного, которое есть Иисус Христос. Строит ли кто на этом основании из золота, серебра, драгоценных камней, дерева, сена, соломы, — каждого дело обнаружится; ибо день покажет, потому что в огне открывается, и огонь испытает дело каждого, каково оно есть. У кого дело, которое он строил, устоит, тот получит награду. А у кого дело сгорит, тот потерпит урон; впрочем сам спасется, но так, как бы из огня» (1 Кор. 3:10-15).

Таким образом, христианское лидерство начинается с познания Бога. Затем мы познаем Его в контексте церкви.

Глава 3

Община

Христианская жизнь — это личный союз и общение с Иисусом (Ин. 17:3). Церковная жизнь — это познание Бога вместе. Кроме того, вместе — в контексте общины верующих — мы можем познать Бога в Его полноте.

Вместе — в контексте общины верующих — мы можем познать Бога в Его полноте.

Следующие отрывки Писания, описывающие все Тело Христово, а не только индивидуальную жизнь верующих, показывают, что вместе община верующих может познать Бога в Его полноте:⁷

⁶ Бог милостиво вернул Питтмана к жизни и послал его провозглашать весть о подготовке к скорому возвращению Иисуса.

⁷ Более подробно об этом говорится в главе 7 книги Малькольма Уэббера «Наслаждаться Им всегда».

«Ибо, как тело одно, но имеет многие члены, и все члены одного тела, хотя их и много, составляют одно тело, — так и Христос... Тело же не из одного члена, но из многих» (1 Кор. 12:12-14).

«На котором и вы устрояетесь в жилище Божие Духом» (Еф. 2:22).

«Да даст вам, по богатству славы Своей, крепко утвердиться Духом Его во внутреннем человеке, верою вселиться Христу в сердца ваши, чтобы вы, укорененные и утвержденные в любви, могли постигнуть со всеми святыми, что широта и долгота, и глубина и высота, и уразуметь превосходящую разумение любовь Христову, дабы вам исполниться всею полнотою Божиею» (Еф. 3:16-19).

Мы исполнимся Его полнотой не индивидуально, но вместе.

«Доколе все придем в единство веры и познания Сына Божия, в мужа совершенного, в меру полного возраста Христова; дабы мы не были более младенцами, колеблющимися и увлекающимися всяким ветром учения, по лукавству человеков, по хитрому искусству обольщения, но истинною любовью все возвращали в Того, Который есть глава Христос, из Которого все тело, составленное и сокупаемое посредством всяких взаимно скрепляющих связей, при действии в свою меру каждого члена, получает приращение для созидания самого себя в любви» (Еф. 4:13-16).

«И вы имеете полноту в Нем, Который есть глава всякого начальства и власти» (Кол. 2:10).

«...главы, от которой все тело, составами и связями будучи соединяемо и скрепляемо, растет возрастом Божиим» (Кол. 2:19).

В приведенных выше отрывках Телу Христову дано обетование Божьей полноты. Духовная зрелость — это общее, а не только индивидуальное переживание. Есть только одна невеста, один храм, одно Тело Христово. Вместе мы познаем Христа и являем Его миру:

«Заповедь новую даю вам, да любите друг друга; как Я возлюбил вас, так и вы да любите друг друга. По тому узнают все, что вы Мои ученики, если будете иметь любовь между собою» (Ин. 13:34-35).

«Да будут все едино, как Ты, Отче, во Мне, и Я в Тебе, так и они да будут в Нас едино, — да уверует мир, что Ты послал Меня» (Ин. 17:21).

Таким образом, в жизни общины, когда мы любим друг друга и служим друг другу, повседневные реалии нашего хождения с Иисусом проявляются в наших взаимоотношениях друг с другом.

Следующий отрывок взят из книги «В Нем была жизнь» из раздела, посвященного природе христианского общения:⁸

«Итак, какова же природа этого общения, этого единства, как в церквях, так и между ними? Мы снова должны посмотреть на природу Божества, потому что этот образ должен быть не просто примером для нас, но и средством претворения этого в жизнь:

«Да будут все едино, как Ты, Отче, во Мне, и Я в Тебе, так и они да будут в Нас едино, — да уверует мир, что Ты послал Меня» (Ин. 17:21).

Здесь проводится параллель между единством и общением Отца и Сына и единством и общением всех истинных святых.

Мы должны быть едины так же, как едины Отец и Сын; мы должны наслаждаться общением друг с другом точно так же, как Божество наслаждалось общением всю вечность.

Мы должны быть едины так же, как едины Отец и Сын.

⁸ Из книги Малькольма Уэббера «В Нем была жизнь», с. 84-88.

Как Иисус общался со Своим Отцом в вечности, будучи един с Ним? Ответ кроется в том, что Он жил с Ним. Он взирал на Него. Он любил Его. Он ощущал Его. Он знал Его. Он наслаждался Им.

В Божестве не было деноминационной структуры. Там была жизнь. Там не было навязанной организации — только живое общение.

То же самое будет в церквях и между церквями. Бог собирается сотворить живое общение, и уже делает это. Он не собирается инициировать очередную модель ритуалов и религиозных церемоний. Он не будет основывать очередную деноминацию, устанавливать очередной комплект формальных систем лидерства, учреждать очередную религиозную организацию. Он творит общение.

Это не процесс поглощения одной группой других групп, чтобы сформировать некую «мегацерковь». Это общение. Это участие в жизни друг друга, которую дает Бог. Это общение с Иисусом друг в друге. И это то, что Бог делает в эти дни.

Бог не созидает очередную формальную, жесткую церковную структуру, но строит Своим Духом живое, органичное общение. Он созидает жилище для Себя (Еф. 2:22).

Христианское единство — это единство не структуры, но общения. Это не внешнее отождествление себя с другими христианами, церквями или служениями. Это живой, духовный союз.

Когда мы говорим об «общении» в таком контексте, мы имеем в виду не поверхностные взаимоотношения, но божественное общение. Мы не говорим о простом дружеском отношении, сотрудничестве или совместном выполнении каких-либо дел. Мы говорим о живом, духовном общении; об участии в жизни Иисуса друг в друге; о том, чтобы взирать на Него друг в друге; о том, чтобы прикоснуться к Нему и ощущать Его прикосновение друг через друга. Это общение, которое происходит спонтанно от переполняющейся реальности пребывающего присутствия Иисуса Христа в наших сердцах и жизни.

Посредством истинного духовного общения друг с другом мы переживаем Его прикосновение; и когда Его рука касается нас, мы изменяемся. Именно так святые служат друг другу для созидания Тела Христова. Именно так «все тело, составляется и совокупляется посредством всяких взаимно скрепляющих связей». Это то, что происходит «при действии в свою меру каждого члена». Именно так все тело «получает приращение для созидания самого себя в любви» (Еф. 4:12-16).

Это процесс общего духовного возрастания. Это Христос, живущий в сердцах своего народа в постоянно возрастающем откровении Себя. Это все святые, познающие на опыте полноту Его любви. Это церковь, которая скоро «исполнится всею полнотою Божиею» (Еф. 3:17-19). И все это происходит посредством общения.

Повторимся, что под «общением» мы подразумеваем не поверхностную дружбу, но близкие, духовные дружеские отношения; духовное причастие; проявление божественной жизни в Божьих людях.

Христианское общение — это общение от сердца к сердцу, когда «бездна бездну призывает» — близкое духовное общение. Это глубокое восприятие Иисуса Христа друг в друге, когда мы наслаждаемся Иисусом друг в друге; когда мы принимаем от него друг через друга и даем Его друг другу. Это общение с Ним — вместе. Это участие в вечном общении Божества — вместе. Это участие в вечной любви божества — вместе.

Подумайте о вечном общении Отца, Сына и Святого Духа. Подумайте о полном любви, радости, изобильном общении Божества. Это — жизнь Его церкви.

Иисус дал нам новую заповедь:

«Заповедь новую даю вам, да любите друг друга; как Я возлюбил вас, так и вы да любите друг друга» (Ин. 13:34).

Наша любовь друг ко другу должна быть такой же, какой Иисус возлюбил нас. Как можем мы любить друг друга любовью Иисуса, если Он сам не будет пребывать в нас, чтобы любить? И как наш брат может быть достоин такой любви, кроме как благодаря тому, что Иисус пребывает в нем, чтобы принять ее?

«И Царь скажет им в ответ: истинно говорю вам: так как вы сделали это одному из сих братьев Моих меньших, то сделали Мне» (Мф. 25:40).

Когда мы любим друг друга, мы любим Его. Когда мы наслаждаемся друг другом, мы наслаждаемся Им. Заботясь друг о друге, мы заботимся о Нем. Открывая свои сердца и жизни друг другу, мы приглашаем Его присутствие. Служа друг другу, мы целуем Его

ноги. Изливая свою жизнь друг для друга, мы изливаем Его любовь обратно Ему. Ставя друг друга выше себя, мы ставим Его превыше всего. Взирая друг на друга, мы взираем на Его красоту. Принимая друг друга с любовью, которая отдает себя, мы вкушаем Его сладость. Омывая ноги друг другу, мы обоняем Его благоухание.

Иисус пребывает в своей церкви, чтобы любить и быть любимым. Когда мы любим друг друга, одна любовь быстро и незаметно переходит в другую, и мы любим Его. Когда мы общаемся друг с другом, мы тихо и почти незаметно вступаем в контакт с Ним. И полное любви общение, с которым мы принимаем нашего брата, достигает того, с чем мы любим Бога, и мы становимся едины в вечной любви и общении Божества.

«Если мы любим друг друга, то Бог в нас пребывает, и любовь Его совершенна есть в нас» (1 Ин. 4:12).

Церковная жизнь — это предвкушение и начало вечной жизни. Любя друг друга, мы участвуем в вечной любви и общении Божества, радостно ожидая полноты этого союза в грядущем царстве.

В нашей одинокой культуре изолированного индивидуализма Божье призвание к подлинному сообществу подобно свету маяка. В американском обществе ценится индивидуализм, но Бог создал человека для сообщества. Мы все нуждаемся во взаимоотношениях, которые будут питать, утверждать и поддерживать нас. Как гласит зулусская пословица: «Человек не будет человеком без других людей».

Мы все нуждаемся во взаимоотношениях, которые будут питать, утверждать и поддерживать нас.

Лидеры тоже нуждаются в том, чтобы их окружали здоровые общины — общины, которые будут поддерживать и укреплять их, общины, которые характеризуются открытым общением, откровенностью, подотчетностью с любовью, доверием и безусловным принятием; общины, которые будут побуждать их к подлинному лидерству; общины, в которых они найдут подлинную зрелость и полноту. В этой безопасной остановке люди имеют свободу быть честными и расти в рамках, определенных общими ценностями и общими целями. Такие здоровые организационные сообщества воспитывают характер. В то время как многие способности могут быть развиты вне близких, подлинных взаимоотношений, с характером дело обстоит иначе.⁹

Баланс целей

Эффективные духовные общины достигают равновесия между одной общей целью общины и различными целями отдельных ее членов. Это означает, что у общины есть одно широкое, всеобъемлющее призвание от Бога, которое нужно исполнить, и что это всеобъемлющее призвание охватывает и объединяет различные призвания людей, составляющих эту общину.

Мы не хотим иметь что-то одно. Мы не должны выбирать между одной целью общины, когда от каждого человека требуется бездумное подчинение ей, и множеством не связанных между собой индивидуалистских целей, которые не объединены общей структурой или смыслом. У нас должно быть и то, и другое — здоровая община формирует контекст, в котором выражаются призвания и обязанности отдельных людей, чтобы исполнять общую цель общины.

Посмотрите на следующие примеры возможных отношений между целью общины и индивидуальными целями:

⁹ Адаптировано из книги «Восхождение лидера» (Тралл, МакНикол и МакЭлрат).

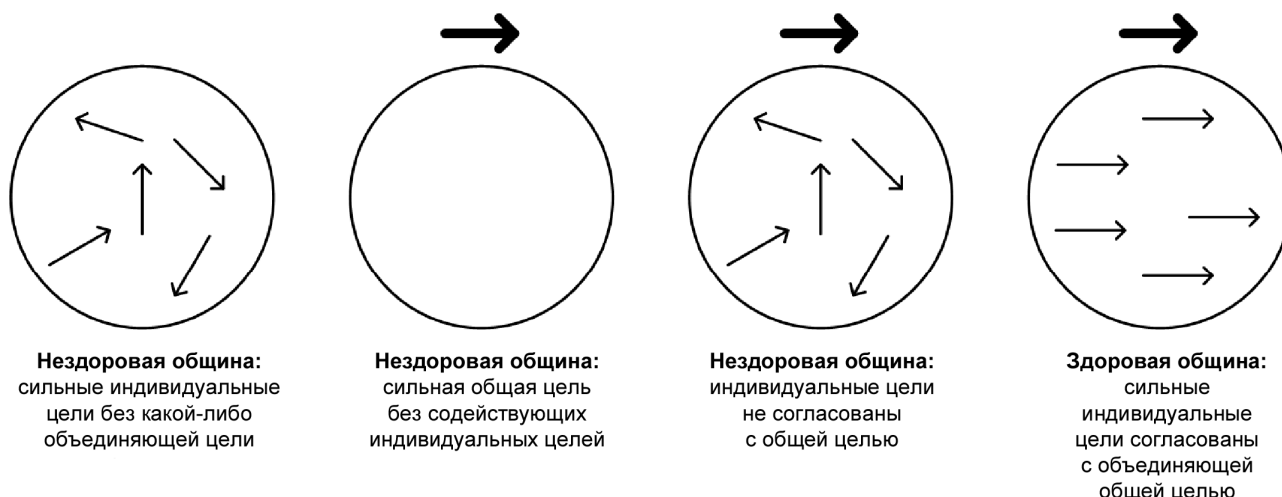

В здоровой общине призвания отдельных людей содействуют выполнению общего призвания общины. Одно вытекает из другого:

«Из Которого все тело, составляемое и совокупляемое посредством всяких взаимно скрепляющих связей, при действии в свою меру каждого члена, получает приращение для созидания самого себя в любви» (Еф. 4:16).

Двойное место общины

Община занимает в жизни лидера двойное место:

1. Лидер развивает общину (Еф. 4:13-16). Ни один здоровый лидер не вырастет в вакууме. Даже самые горячие угли остывают, если их отделить от других.

Сравнительно легко жить победоносной жизнью, когда рядом с нами никого нет. Духовный «герой-одиночка» не подвергается такой глубокой проверке, как человек, который живет в общине. Легко быть терпеливым, когда нас никто не раздражает! Но когда мы собираемся вместе, у нас появляется возможность быть терпеливыми, добрыми, прощающими и любящими, ходить в служении и благодати по отношению друг ко другу.¹⁰ На самом деле мы возрастаем и созрееваем как христиане только в контексте общины.

«Железо железо острит, и человек изоцряет взгляд друга своего» (Прит. 27:17).

«Не говорите лжи друг другу, совлекшись ветхого человека с делами его и облекшись в нового, который обновляется в познании по образу Создавшего его, где нет ни Еллина, ни Иудея, ни обрезания, ни необрезания, варвара, Скифа, раба, свободного, но все и во всем Христос. Итак облекитесь, как избранные Божиим, святые и возлюбленные, в милосердие, благодать, смиренномудрие, кротость, долготерпение, снисходя друг другу и прощая взаимно, если кто на кого имеет жалобу: как Христос простил вас, так и вы. Более же всего облекитесь в любовь, которая есть совокупность совершенства» (Кол. 3:9-14).

Лидер создается в общине. Иисус рос в общине. Он подчинялся своим родителям и был частью окружавшего его сообщества (Лк. 2:41-52). Павел вырос в общине школы Гамалиила (Деян. 22:3). Согласно церковной традиции, даже такой явный индивидуалист, как Иоанн Креститель, вырос в общине.

2. Лидер ведет людей в контексте общины (Рим. 12:4-8; 1 Кор. 12:12-27). Он никогда не дорастает до такого состояния, что больше не нуждается в жизненных взаимоотношениях с другими окружающими его людьми. Эффективные христианские лидеры ведут за собой людей в контексте общины, а не как «крутые одиночки»-служители. В Теле Христовом нет независимых членов (1 Кор. 12). Подобно Иисусу (Мф. 26:36-38) и Павлу (1 Кор. 16:15-18¹¹; 2 Тим. 1:16-18; Рим. 16:1-16¹²).

¹⁰ Как говорится, если бы не дьявол и не люди, христианская жизнь была бы совсем легкой!

¹¹ Примечательно, что Стефан был обращен в веру самим Павлом!

¹² В этом отрывке упоминаются несколько «возлюбленных» друзей Павла, а в стихе 13 — даже «духовная мать»!

Два вышеизложенных пункта относятся не только лишь к идеологической преданности «общине», но к настоящим взаимоотношениям, в которых есть посвящение и подотчетность. Как писал Дитрих Бонхоффер: «Тот, кто любит общину, разрушает общину. Тот, кто любит братьев, созидает общину».¹³

Четыре вида общин

Лидер должен быть связан с четырьмя видами общин: со своей семьей, со своей поместной церковью, с различными командами служения, членом которых он является, и с миром.

1. Взаимоотношения лидера со своей семьей:
 - Его семья должна быть небольшой духовной общиной, обеспечивающей его приоритетными духовными взаимоотношениями.
 - Его семья будет обеспечивать его «практикой» лидерства (1 Тим. 3:4-5).
 - У него должны быть крепкие физические и эмоциональные взаимоотношения со своей супругой, чтобы он был защищен от искушения.
2. Взаимоотношения лидера с его поместной церковью:
 - В церкви лидер должен брать на себя часть земных обязанностей повседневной жизни, а не только «большие» лидерские обязанности. Лидер нуждается в этой возможности для развития своего собственного терпения, духа слуги, смирения, долготерпения и пр.
 - Подобно Иисусу, лидер должен поддерживать взаимоотношения с «простыми» людьми в церкви, а не только общаться с членами элитарного клуба «коллег-служителей». Многие лидеры утратили связь с реальностью, не имея контакта с «простыми» людьми. Чтобы быть здоровыми, христианским лидерам нужны друзья.¹⁴
 - Уверенность и поддержка. Автор может свидетельствовать по опыту собственной жизни о двух личных кризисах, которые ему довелось пережить. Первый кризис был не таким уж серьезным, но почти сокрушил его, потому что на тот момент он не был частью крепкой общины. Однако он смог гораздо лучше перенести второй кризис, который был намного серьезнее, благодаря окружавшей его в то время крепкой духовной общине. Слишком многие духовные лидеры говорят о недостатке здоровых дружеских отношений с другими людьми. Для лидера жизненно важно жить и вести людей, будучи окруженным взаимоотношениями любви и принятия.
3. Взаимоотношения лидера с его различными командами служения:
 - Когда лидер является частью команды, он имеет полноту. В команде мы имеем баланс многих даров и сильных сторон, а по отдельности мы парализованы (Рим. 12:4-5).

Когда лидер является частью команды, он имеет полноту.

- Каждый лидер нуждается в дружбе, ободрении и советах своих коллег по служению.
 - В контексте команды человек находит подлинную и здоровую подотчетность.
4. Взаимоотношения лидера с миром:
 - Духовный лидер должен представлять целостной личностью в глазах мира (2 Кор. 4:2, 1 Тим. 3:7).
 - Объединенный с сердцем Иисуса, полным сострадания к погибающим, христианский лидер должен быть ловцом душ, хотя и необязательно «евангелистом».
 - Лидер должен с готовностью и с радостью переносить гонения за праведность, благодаря которым он будет устанавливать правильные приоритеты, очищаться и возрастать (1 Пет. 1:6-7).

¹³ Автор знал людей, которые громко заявляли о своей великой любви к «новозаветной церковной жизни», только вот людей они любили не так сильно!

¹⁴ Весьма вероятно, что дружеские отношения способствуют укреплению не только духовного, но и физического здоровья. Недавние медицинские исследования показывают, что у людей, имеющих много хороших друзей и регулярно с ними встречающихся, меньше вероятность возникновения болезней сердца.

Нужда в том, чтобы эти четыре вида общин укреплялись в жизни многих сегодняшних христианских лидеров, проявляется следующих результатах опроса американских пасторов, проведенного журналом «Лидерство»:¹⁵

- 94% пасторов ощущают давление, считая, что должны иметь идеальную семью.
- 24% проходили или проходят сейчас курс консультаций по проблемам в браке.
- 33% пасторов не удовлетворены уровнем половой близости в своем браке; пасторы сообщают, что 16% их супруг тоже не удовлетворены; 69% винят в этом свою занятость, 54% — занятость супруги, и 35% — частые вечерние собрания в церкви.
- 9% имели внебрачные связи.
- 19% имели неподобающие сексуальные контакты с людьми, не являющимися их супругами.
- У 55% пасторов нет никого, с кем бы они могли обсудить свои сексуальные искушения.

Согласно опросу, проведенному недавно издательством «Тиндейл Хаус», 80% супруг пасторов хотели бы, чтобы их мужья нашли себе другую работу.

Другой авторитет в жизни пасторов утверждает: «Разговаривая каждый год с тысячами пасторов, мы обнаруживаем, что 70% всех пасторов не имеют ни одного по-настоящему близкого друга (в церкви либо вне ее), с которым они могли бы откровенно поговорить... «Изоляция» — вот ключевое слово, которое мы слышим от пасторов. Порой пасторы боятся всего из-за того, что в прошлом их доверие предали. Иногда пасторы на самом деле не хотят быть подотчетными. Иногда пасторы просто не научены тому, как развивать дружеские отношения».¹⁶

Все это — симптомы нарушений в общине. Христианские лидеры нуждаются в общине!

Таким образом, именно в общине, а не в вакууме индивидуализма, формируется и поддерживается характер — подлинный христианский характер.

Глава 4 Характер

Ни один лидер, кроме Господа Иисуса, не будет совершенным. Однако поскольку люди видят в Божьих лидерах отражение самого Бога, лидеры должны иметь безупречный характер. Вот почему Моисей подвергся столь суровому суду (Чис. 20:7-12). Божье дело будет сделано Божьим способом, который соответствует Божьей святости и характеру.

Божье дело будет сделано Божьим способом.

«Недостатки служителя попросту невозможно скрыть. Даже самые незначительные из них вскоре обнаружатся... какими бы мелкими ни были их проступки, эти мелочи кажутся другим людям огромными, потому что каждый измеряет грех не размером проступка, но положением согрешившего» — Иоанн Златоуст (347-407).

«Тот, кто в силу своего положения обязан говорить о самых высоких вещах, также обязан показывать пример самых высоких поступков» — Григорий Великий (540-604).

«Поскольку Ты, О Господь, поставил сего слепого поводыря вести твой народ, то ради них, Господь, не ради меня, научи того, кого ты поставил быть их учителем; веди того, кому ты повелел вести их; правь тем, кто является их правителем» — Элред (1109-1167).

«Молитва, размышление и искушение — вот что делает человека служителем» — Мартин Лютер (1483-1546).

«Тех, кого Господь предопределил для этой великой должности, Он прежде снабжает доспехами, которые требуются для выполнения этих обязанностей, дабы эти люди не пришли пустыми и неподготовленными» — Жан Кальвин (1509-1564).

¹⁵ «В безопасности ли находится семья пастора дома?» («Лидерство», осень 1992 г., с. 38-44).

¹⁶ Веб-сайт «В фокусе — семья»: <http://www.family.org/pastor/faq/a0011328.html>

«Я выхожу проповедовать с двумя мыслями в уме. Во-первых, каждый человек должен отдать свою жизнь Христу. Во-вторых, независимо от того, отдаст ли кто-нибудь еще Ему свою жизнь, я отдам Ему мою» — Джонатан Эдвардс (1703-1758).

Людей мотивирует следовать не только захватывающее видение лидера или его убедительные навыки общения, но и их ощущение того желания служить, которое есть у лидера, его целостности и последовательности. Люди последуют только за тем, кому они доверяют, а доверие следует за характером:

«Мы никому ни в чем не полагаем претыкания, чтобы не было порицаемо служение» (2 Кор. 6:3).

«Во всем показывай в себе образец добрых дел, в учительстве чистоту, степенность, неповрежденность, слово здоровое, неукоризненное, чтобы противник был посрамлен, не имея ничего сказать о нас худого» (Тит. 2:7-8).

Характер для лидера — это не «рекомендуемый дополнительный компонент», а обязательное условие, которое не подлежит обсуждению.

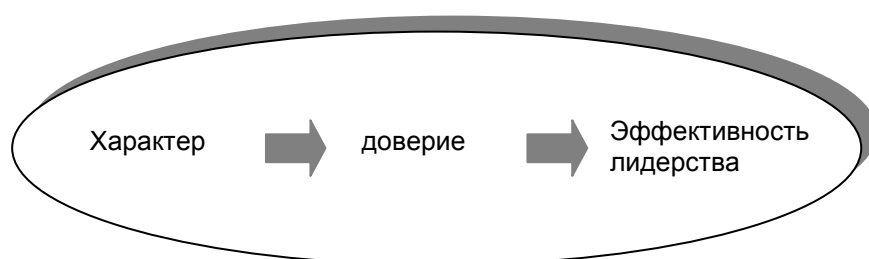

Один человек получил от Бога сильное призвание быть евангелистом. У него было убедительное видение того, как достичь для Бога его страну, и он со многими сопровождавшими его чудесами и знамениями привел многих людей к Господу и положил начало движению, в которое потом влились сотни церквей. Но затем обнаружилось, что этот человек многие годы жил в прелюбодеянии с несколькими женщинами, и это просто потрясло его последователей. Основанное им движение продолжается до сих пор (уже с другими лидерами), но оно так и не вернуло себе своей былой славы. У этого человека было чрезвычайное призвание и большие способности вести за собой людей и построить организацию, но ему не хватило целостности характера и подотчетности.

«Кто ходит в непорочности, тот ходит безопасно; а кто превращает пути свои, тот будет наказан» (Прит. 10:9).

Царь Саул обладал большими способностями и имел подлинное призвание, но ему недоставало целостности характера, и поэтому в конце концов его лидерство потерпело крах. По большому счету, Бога больше интересует то, кто мы, чем то, что мы делаем. Поэтому мы должны быть крепки как в дарах, так и в плодах.

Бога больше интересует то, кто мы, чем то, что мы делаем.

«Ты же, человек Божий, убегай сего, а преуспевай в правде, благочестии, вере, любви, терпении, кротости» (1 Тим. 6:11).

Подобным образом, человек может получить превосходную подготовку, результатом которой стала высокий уровень компетентности, но без характера лидер в конце концов потерпит поражение.

Когда характер не развит, подготовка не спасает¹⁷

Сюда, к подножию гор Озарк, где мы живем, отделы внутренних миссий посылают многих молодых работников, чтобы помогать малоимущим и тем, кто не ходит в церковь. Поскольку эта работа часто бывает тяжелой, напряженной и неблагодарной, многие терпят поражение. Чаще всего причина их поражения кроется просто в недостаточно развитом характере, а не в недостатке формальной академической подготовки.

¹⁷ Цитата из книги ДеВерна Фромке «Нет иного основания».

Академические достижения не влияют на успех или провал миссионера. Это всего лишь один из множества факторов, которые повлияли на формирование человека. Человек может быть отлично подготовленным в области медицины, лингвистики или знания Библии, но при этом потерпеть полный провал при выполнении порученной ему задачи. Почему? Потому что его подготовка оказалась недостаточной? Совершенно нет, если вы говорите о приобретенных формальных навыках. Всякий директор миссий скажет вам, что все дело в человеческом факторе — люди ломаются. У человека могут быть руки, обученные работе с большими телами, язык, который быстро может произносить необычные звуки, разум, в котором хранятся сотни стихов из Библии, но сам человек может при этом оставаться неподготовленным, потому что у него не развит характер.

Формальная подготовка может оказаться самым незаметным камнем преткновения на пути человека к тому, чтобы быть полезным. Согласно нашему, человеческому мышлению, формальная подготовка связана с некоторым престижем, который подогревает личную гордость, и поэтому в сфере своей специализации человек боится совершить ошибку, чтобы не показаться некомпетентным. Применение приобретенных тяжелым трудом навыков и знаний к новым ситуациям, где ошибки в поступках и суждениях могут стать очевидными для других людей, требует подлинного смирения и морального мужества.

Часто те, кто получал высокие оценки, к примеру, при изучении иностранного языка, столкнувшись с другим языком, где их прежние знания уже не могут им послужить, обнаруживают, что страх и гордость парализуют их усилия. Такое поражение вызвано не недостатком способностей или умений, но характером человека. Он фактически не постиг во время своей подготовки то единственное, что теперь могло бы пригодиться ему в применении.

Таким образом, основная подготовка должна производить дисциплинированных — и самими собой, и Духом — людей, которые знают, как мудро управлять своим временем, аппетитами, страстями, языком, мыслями; людей, которые научились действовать согласно управляемой Духом системе приоритетов, действовать независимо от полезного стимула христианского общения или собраний, или посреди стремления к посредственности, которое бытует среди многих христиан. Мы видим, почему в столь многих случаях подготовка не спасает людей; дело не только в приобретенных навыках и знаниях, но и в *выработанном характере*, который является основанием для выносливости и гибкости, необходимых для того, чтобы не сломаться в различных ситуациях.

В Новом Завете есть несколько перечней конкретных качеств характера благочестивого лидера:

«Любовь, радость, мир, долготерпение, благодать, милосердие, вера, кротость, воздержание» (Гал. 5:22-23).

«Прилагая к сему все старание, покажите в вере вашей добродетель, в добродетели рассудительность, в рассудительности воздержание, в воздержании терпение, в терпении благочестие, в благочестии братолюбие, в братолюбии любовь. Если это в вас есть и умножается, то вы не останетесь без успеха и плода в познании Господа нашего Иисуса Христа» (2 Пет. 1:5-8).

Прочитайте 1 Тим. 3 и Тит. 1 — там вы найдете развернутые списки качеств характера, которые необходимо иметь благочестивому лидеру.

В формировании характера в жизни лидера тремя важнейшими элементами являются дисциплина, испытание и подотчетность.

Дисциплина

В основании характера лежит дисциплина.

«Не знаете ли, что бегущие на ристалище бегут все, но один получает награду? Так бегите, чтобы получить. Все подвижники воздерживаются от всего: те для получения венца тленного, а мы — нетленного. И потому я бегу не так, как на неверное, бьюсь не так, чтобы только бить воздух; но усмиряю и поработаю тело мое, дабы, проповедуя другим, самому не остаться недостойным» (1 Кор. 9:24-27).

«Что город разрушенный, без стен, то человек, не владеющий духом своим» (Прит. 25:28).

Когда нет такого важного качества, как дисциплина, все остальные лидерские добродетели остаются неразвитыми и не могут расти. Дж. Освальд Сандерс писал:¹⁸

«Прежде чем победить мир, мы должны победить самих себя. Лидер — это человек, который научился повиноваться дисциплине, налагаемой извне, а затем подчинил себя более строгой дисциплине, исходящей изнутри. Те, кто бунтует против власти и смеется над самодисциплиной — кто уклоняется от строгости и отворачивается от жертв — не годятся в лидеры. Многие люди, бросающие служение, достаточно одарены, но имеют в своей жизни большие области, свободные от контроля Святого Духа. Ленивые и неорганизованные люди никогда не станут истинными лидерами».

Следовательно, в жизни лидера должна иметь место следующая прогрессия дисциплины: сначала он подчиняется *внешней* дисциплине. Поступая так, он развивает *внутреннюю* дисциплину. Когда она достигает зрелости, Бог позволяет ему дисциплинировать других. Он стал лидером.

«Павел, Апостол Иисуса Христа по повелению Бога, Спасителя нашего, и Господа Иисуса Христа, надежды нашей» (1 Тим. 1:1).

То, что Павел выбрал слово «повеление», очень важно. В этом послании он повелевает Тимофею повелеть церкви и лжеучителям сделать определенные вещи. Таким образом, тот, кто дает повеления, сам подчиняется повелениям (ср. Прит. 10:8). Павел не только подчинялся Божьим повелениям, но также был подотчетен церкви в Антиохии (Деян. 13:3; 14:26-28; 15:2-3, 35-40; 18:22-23) и лидерам в Иерусалиме (Деян. 21:17-26; Гал. 2:2).

Тот, кто дает повеления, сам подчиняется повелениям.

Истинный характер формируется в контексте Христа и Общины в три этапа:

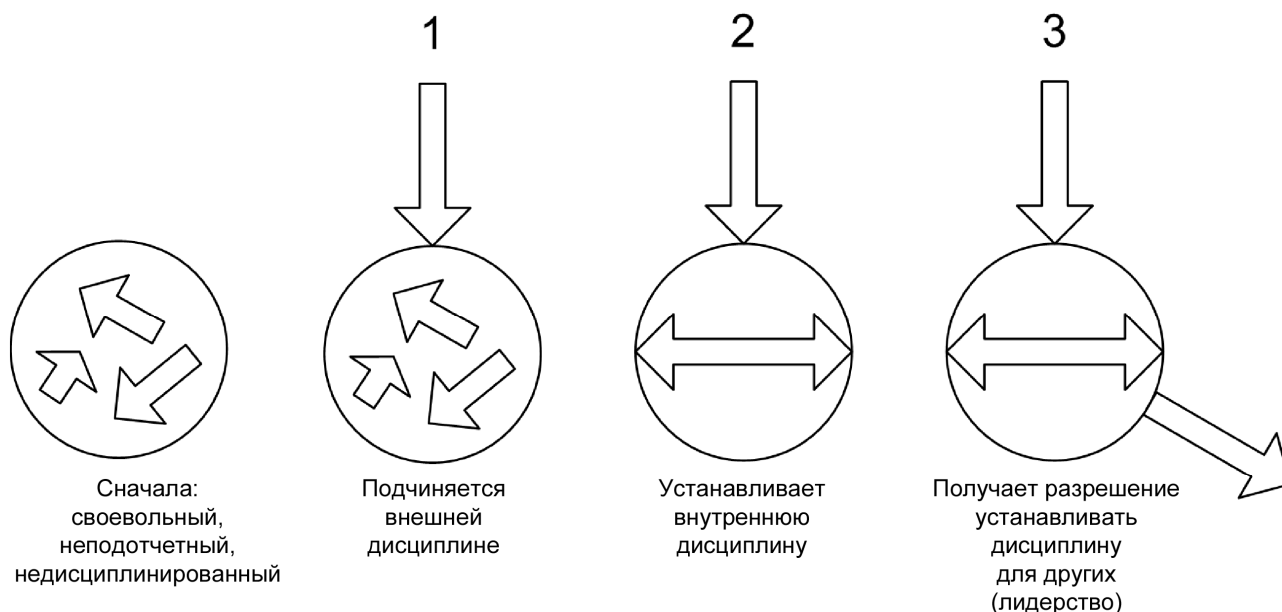

1. Сначала будущий лидер подчиняется дисциплине. Он доверяет Богу и людям. На этой начальной стадии лидер смиренно посвящает себя Богу и окружающим людям. Он избирает доверять другим людям самые глубокие сферы своей жизни. Он становится уязвимым, подвергает себя влиянию других людей и подчиняет себя их силе.
2. Затем в этом контексте воспитывается внутренняя дисциплина. Это самодисциплина, самоконтроль (1 Кор. 9:25-27). Таким образом будущий лидер равняется на истину. Он прислушивается к окружающим его людям, и их советы и замечания (согласующиеся с Божьим Словом) будут воспитывать его характер. Когда он подчиняется кому-то другому, а не просто следует своим собственным указаниям, как всегда поступал раньше, он создает внутреннюю дисциплину. Он находит внутреннюю реальность. Он принимает вызов и платит цену. По мере роста ответственности лидер неизбежно подвергнется испытанию в том, насколько

¹⁸ «Духовное лидерство», с. 52.

он предан целостности характера. Община, в которой он растет, укрепляет его, помогая выбрать правильный путь, чего бы это ему ни стоило. Именно так развивается характер.

3. Когда внутренняя дисциплина уже выработана, Бог позволяет ему (а человек доверяет ему) вести за собой других. Таким образом он открывает свое предназначение. Именно тогда лидер, будучи сильным и в способностях, и в характере, подлинно исполняет свое божественное предназначение.

Этот порядок невозможно изменить, и ни один из этих этапов нельзя пропустить. Внутренняя дисциплина должна присутствовать прежде, чем лидер сможет эффективно вести за собой других, а его собственная внешняя дисциплина должна присутствовать прежде, чем он сможет выработать подлинную внутреннюю дисциплину. Поэтому если человек не подчиняет себя по-настоящему другому человеку (этап 1), ему никогда нельзя будет доверить настоящую лидерскую ответственность (этап 3); он еще не начал вырабатывать истинный характер.

Кроме того, обратите внимание на то, что эти три этапа имеют *кумулятивный* характер. Они не идут друг за другом в смысле отказа от предыдущего при переходе к следующему. Они не заменяют друг друга. Здоровый лидер, ведя за собой других, *сохраняет* как свое подчинение другим, так и внутреннюю самодисциплину.

Эти три этапа можно представить с помощью немного других терминов: растущий лидер подчиняется лидерству, тем самым утверждая свое лидерство, и впоследствии получает право вести за собой других.

Естественно, этот процесс требует времени.

Испытание

Человек не становится лидером в одночасье. Прежде он должен быть испытан.

«И таких надобно прежде испытывать, потом, если беспорочны, допускать до служения» (1 Тим. 3:10).

Он должен пройти Божью подготовку, которая и ломает, и укрепляет. Кроме того, чем сильнее он хочет быть использованным Богом как лидер, тем больше он должен подчиняться глубокому действию Божьему в его жизни.

Это противоречит нашей культуре, в которой люди хотят достичь мгновенного успеха. Мы хотим начинать «на вершине», но Божий путь не таков.

Следующая история¹⁹ представляет собой превосходную иллюстрацию Божьего процесса подготовки.

Я видел карету Царя

На грунтовой дороге посреди широкого поля стояла прекрасная карета, чем-то напоминающая дилижанс, но вся отделанная золотом и чудесной резьбой. В нее были впряжены шесть рослых гнедых коней: два впереди, два посередине и два в конце. Однако они не двигались, не тянули карету, и я подумал, почему. Затем я увидел кучера, который лежал на земле под каретой и что-то чинил между передними колесами кареты. Я подумал: «А ведь он в опасном положении! Если один из этих коней вздумает лягнуть или сделает шаг назад, он может убить его, а если кони решат двинуться вперед или чего-нибудь испугаются, то карета переедет его». Однако кучер, похоже, ничего не боялся, потому что знал, что эти кони вышколены и не сдвинутся с места, пока он не прикажет им двигаться. Кони не били копытами и не проявляли признаков беспокойства, и хотя у них на ногах были колокольчики, эти колокольчики не звенели. На упряжи над их головами были плюмажи, но они не колыхались. Кони просто стояли тихо и смиренно, ожидая приказаний своего Хозяина.

В поле были два жеребенка

Когда я смотрел на коней в упряжке, я заметил двух жеребят, которые пришли с поля. Они подошли к карете и словно говорили коням: «Пойдем, поиграем с нами! У нас есть много прекрасных игр. Мы поскачем с вами наперегонки — догоните нас!» Затем жеребята взбрыкнули копытами, махнули хвостами и поскакали по широкому полю. Но когда они обернулись и увидели, что кони не последовали за ними, они удивились. Они ничего не знали про упряжь и не могли понять, почему кони не хотели играть. Тогда они обратились к ним: «Почему вы не хотите с нами побегать? Вы устали? У вас нет сил? Неужели у вас

¹⁹ Билл Бриттон «Упряжка Господа».

нет сил бегать? Вы слишком серьезны, вам нужно больше радости в жизни!» Но кони не ответили им ни слова, не ударили копытами и не махнули головами. Они просто стояли смиренно и тихо, ожидая приказаний своего Хозяина.

Жеребята снова обратились к ним: «Почему вы стоите под палящим солнцем? Идите сюда, укройтесь в тени этого прекрасного дерева. Вы видите, какая здесь зеленая трава? Вы, наверное, проголодались; идите и поешьте вместе с нами — она такая зеленая, такая вкусная. Похоже, вы хотите пить; идите и попейте из множества наших источников прохладной чистой воды». Но кони даже не повели глазами в их сторону. Они просто стояли, ожидая команды двинуться вперед с Царем.

Жеребята в загоне хозяина

Затем сцена изменилась, и я увидел, как этих двух жеребят заарканили и привели в загон Хозяина для обучения и дисциплины. Они так опечалились, когда прекрасные зеленые луга исчезли из виду, а их заперли в загоне с коричневой землей и высоким забором. Жеребята бегали от одного к другому, ища свободы, но обнаружили, что оказались заперты в этом месте подготовки. Затем Тренер начал воспитывать их при помощи кнута и удил. Это была настоящая смерть для тех, кто всю свою жизнь привык к такой свободе! Они не могли понять причин этой пытки, этой ужасной дисциплины. Какое преступление они совершили, чтобы заслужить это? Они и понятия не имели о том, какая на них будет возложена ответственность, когда они подчинятся дисциплине, научатся безукоризненно повиноваться Хозяину и закончат свое обучение. Они знали только то, что это процесс был самым ужасным из всего, что им когда-либо приходилось переживать.

Подчинение и бунт

Один из жеребят в процессе обучения взбунтовался и сказал: «Это не для меня. Мне нравится моя свобода, мои зеленые холмы, мои ручьи, полные свежей воды. Я больше не собираюсь оставаться в этом заключении и подвергаться этому ужасному обучению». Он нашел выход, перепрыгнул через ограду и с радостью вернулся на свои луга с высокой травой. Я пораился тому, что Хозяин отпустил его и не погнался за ним. Он же посвятил свое внимание оставшемуся жеребенку. Этот жеребенок хотя и мог воспользоваться той же возможностью убежать, решил подчинить свою волю и научиться путям Хозяина. Обучение стало еще сложнее, но он быстро узнавал все больше и больше о том, как повиноваться малейшим желаниям Хозяина и реагировать даже на Его шепот. И я увидел, что если бы не было этого обучения, этих испытаний, тогда жеребята не проявили бы ни подчинения, ни бунта. Дело в том, что в поле у них не было выбора подчиниться или взбунтоваться — они были безгрешны в своей невинности. Но когда они подверглись испытаниям, обучению и дисциплине, тогда проявилось послушание одного и бунт другого. Хотя не подвергаться дисциплине казалось безопаснее из-за риска оказаться бунтарем, я увидел, что без этого невозможно разделить Его славу, Его сыновство.

В упряжке

Наконец, этот период подготовки закончился. Получил ли он в награду свободу? Отпустили ли его обратно в поле? Нет. Он подвергся еще большему заключению, потому что теперь на него надели упряжь. Теперь он обнаружил, что не может даже свободно побегать по маленькому загону, потому что в упряжи он мог двигаться только тогда и только туда, когда говорил Хозяин и куда Он указывал. А когда Хозяин ничего не говорил, он стоял смиренно.

Сцена изменилась, и я увидел второго жеребенка, который стоял на холме, пощипывая траву. Тем временем по дороге, проходившей через поля, проезжала Царская карета, запряженная шестеркой лошадей. Он изумился, когда увидел, что впереди справа был его брат-жеребенок, который теперь вырос и стал сильным на хорошем корме в конюшне Хозяина. Он увидел, как раскачивался на ветру роскошный плюмаж, заметил сверкающую золотом упряжь, надетую на его брата, услышал мелодичный перезвон колокольчиков у него на ногах, и его сердце наполнилось завистью. Он стал жаловаться сам себе: «Почему моему брату оказали такое почтение, а мной пренебрегли? МНЕ не повесили на ноги колокольчики! МНЕ не одели плюмаж! Хозяин не дал МНЕ чудесную обязанность везти Его карету и не запряг МЕНЯ в золотую упряжь. Почему они выбрали моего брата, а не меня?» И когда я наблюдал, Дух дал мне ответ: «Потому что один из них подчинился воле и дисциплине Хозяина, а другой взбунтовался. Поэтому одного выбрали, а другого отстранили».

Голод в стране

Затем я увидел, как по всей земле прошла сильная засуха, и зеленая трава пожухла, стала сухой, бурой и ломкой. Маленькие ручейки пересохли, от них остались только маленькие грязные лужи тут и там. Я увидел жеребенка (я поразился тому, что он, казалось, совершенно не вырос и не повзрослел), который бегал по полям в поисках источников воды и пастбищ, но не находил их. Однако он продолжал бегать, казалось, кругами, все время высматривая что-нибудь, чтобы подкрепить свой голодающий дух. Но в стране наступил голод, и вчерашних зеленых пастбищ с сочной травой и источников воды не стало. Однажды этот жеребенок стоял на холме на своих слабых, подгибающихся ногах, не зная, куда отправиться на поиски еды и откуда взять силы. Казалось, все было бесполезным, ибо хорошая пища и источники воды остались в прошлом, а все его попытки найти что-нибудь только отнимали у него последние силы. Вдруг он увидел карету Царя, которая ехала под дороге, запряженная шестеркой лошадей. Он увидел своего брата, упитанного и сильного, мускулистого, стройного, прекрасного и ухоженного. Его сердце охватило изумление и недоумение, и он закричал: «Брат мой! Где ты находишь еду, чтобы оставаться сильным и упитанным в это голодное время? Я, будучи свободным, побывал везде в поисках пищи, но ничего не нашел. Где же ты, находясь в своем ужасном заключении, находишь пищу в это время засухи? Прошу тебя, скажи мне!» Затем он услышал ответ, произнесенный голосом, полным победы и хвалы: «В доме моего Хозяина, в заключении Его конюшни есть тайное место, где Он кормит меня Своими руками; в Его амбарах никогда не иссыкает зерно, а Его колодец никогда не пересыхает».

Таким образом Господь показал мне, что в то время, когда люди слабы и голодают в своем духе, во время духовного голода те, кто лишился своей собственной воли и пришел под кров Всевышнего, в совершенное заключение Его совершенной воли, будут иметь изобилие Небесного корма и бесконечный источник свежей воды откровения от Его Духа.

На этом видение закончилось.

Истолкование видения

«Запиши видение и начертай ясно на скрижалях, чтобы читающий легко мог прочитать» (Авв. 2:2). «Седлайте коней и садитесь, всадники» (Иер. 46:4). Я уверен, что многие из вас, кто слышит, что Дух говорит церкви, уже увидели, что Бог показал в этом видении. Однако позвольте мне это прояснить. Быть рожденным в Божьей семье, пастись на зеленых пастбищах и пить из множества источников раскрывающегося откровения Его целей — это прекрасно, но этого недостаточно. Когда мы были детьми, молодыми и недисциплинированными, ограниченными только внешней оградой закона, окружавшей пастбища (и оберегавшей нас от темных пастбищ с ядовитыми сорняками), Он довольствовался тем, что наблюдал за тем, как мы растем и становимся юношами (в духовном смысле). Но однажды для тех, кто пасся на Его пастбищах и пил из Его источников, наступило время, когда их подвергли дисциплине или «воспитанию детей» с целью сделать их зрелых сыновей. Многие из сегодняшних детей не могут понять, почему некоторые из тех, кто надел на себя Божью упряжь, не восхищаются множеством религиозных игр и веселых шалостей незрелых людей. Они удивляются, почему дисциплинированные не гонятся за каждым новым откровением и не используют каждую возможность, чтобы заняться на первый взгляд «хорошей и полезной» религиозной деятельностью. Они удивляются, почему те не бегают вместе с ними в их отчаянных попытках совершить великие дела и построить великие и замечательные служения. Они не могут понять того простого факта, что эти святые ожидают голоса своего Хозяина и не слышат Бога во всей этой внешней деятельности. В свое время В свое время они сдвинутся с места — когда скажет Хозяин, — но не раньше, хотя от игривых жеребят исходит множество искушений. А жеребята не могут понять, почему те, кто, по всей видимости, обладает большими способностями и силой, не применяют ее. «Вывозите карету на дорогу!» — говорят они, но дисциплинированные, те, кто находится в Божьей упряжке, знают, что нельзя двигаться до тех пор, пока они не услышат голос Хозяина. В свое время они отправятся в путь с целью и великой ответственностью.

Господь дал мне понять, что было много людей, которых он приводил на подготовку, но которые взбунтовались против этой дисциплины, этого наказания Отца. Им нельзя было доверить большую ответственность зрелого сыновства, и поэтому Он отпустил их обратно на свободу, обратно к их религиозной деятельности, откровениям и дарам. Они остаются Его людьми, они все еще пасутся на Его пастбищах, но Он отстранил их от великих целей для этого конца времен. Поэтому они наслаждаются своей свободой, считая себя

избранными со многими источниками живой воды, и не знают, что они были отстранены как неподходящие для Его великой работы в этом конце времен.

Он показал мне, что хотя наказание кажется в настоящее время печальным, а дисциплину трудно вытерпеть, результат со всей славой сыновства того стоит, а последующая слава намного превосходит то страдание, которое мы переносим. И хотя некоторые в процессе этой подготовки могут даже лишиться жизни, они все так же разделят славу Его вечных целей. Поэтому не падайте духом, святые Божьи, ибо это Господь приводит тебя в заключение, а не твой враг. Это для твоего блага и для Его славы — претерпеть все с хвалой и благодарением, что Он счел тебя достойным разделить Его славу! Не бойся кнута в Его руке, ибо он не для того, чтобы покарать тебя, но чтобы исправить тебя и научить тебя, чтобы ты подчинился Его воле и стал в тот час подобным Ему. Возрадуйся в своих испытаниях и во всех своих скорбях и прославься в Его кресте и в заключении и ограничениях Его упряжи, ибо Он избрал Тебя и взял на Себя ответственность хранить тебя сильным и накормленным. Поэтому полагайся на Него и не доверяй своим собственным способностям и своему пониманию. Так ты будешь накормлен, и Его рука будет на тебе, и Его слава будет осенять тебя и изливаться через тебя, когда будет покрывать землю. Слава Богу! Благословен Господь! Он чудесен! Позвольте Ему быть Господом вашей жизни, друзья, им не жалуйтесь на то, что Он совершает в вашей жизни.

Изобилие во время голода

Ибо в тот час, когда голод пройдет по стране, Он будет Своей рукой кормить тех, кто подчинился Его совершенной воле и кто пребывает под кровом Всевышнего. Когда ужас проходит по земле, те, кто в Его упряжке, не будут бояться, потому что будут чувствовать Его узду и удила, и будут знать руководство Его Духа. Когда другие слабы, немощны и испуганы, будут те, кто будет силен в силе Его мощи, и они не будут иметь недостатка ни в каком благе. В тот час, когда традиции религиозных систем окажутся ложными, а их источники пересохнут, тогда Его избранные начнут говорить истинное Слово Господа. Поэтому возрадуйтесь, сыны Божьи, что вы были избраны Его благодатью для этого великого дела в этот последний час.

Ограда, которая удерживала жеребят на их лугах и пастбищах, ничего не значит для тех, кто в упряжке, потому что для них открываются ворота, и они везут карету Царя во многие неведомые и чудесные места. Они не останавливаются, чтобы поесть ядовитых сорняков греха, ибо они питаются только в конюшне своего Хозяина. Они попирают эти поля ногами, двигаясь вперед по делу Царя. Поэтому для тех, кто абсолютно подчинился Его воле, нет Закона, ибо они движутся в Божьей Благодати, ведомые только Его Духом туда, где все законно, но не все целесообразно. Это опасное место для недисциплинированных, и многие погибли во грехе, перепрыгнув через ограду без Его упряжи и Его удил. Некоторые считали себя полностью запряженными и подчиненными Ему, но обнаружили, что в какой-то сфере их жизни гнездились противление и своеволие. Давайте будем ожидать перед Ним, пока он не набросит на нас Свой аркан и не приведет нас в Свое место обучения. Давайте будем учиться Божьим делам и движениям Его Духа, пока в конце концов не почувствуем на себе Его упряжь и не услышим Его голос, руководящий нами. Тогда мы будем в безопасности от ловушек греха, и будем вечно пребывать в Его доме!

Это неизменные пути Божьи: подготовка и испытание предшествуют лидерству.

- Моисей провел сорок лет в пустыне, прежде чем был отпущен как лидер.
- Иосиф провел много лет в темнице, прежде чем править Египтом.
- Давид много лет жил в пустыне, прежде чем ему было доверено править Израилем.
- Иоанн Креститель вырос в пустыне, проведя почти тридцать лет в подготовке к служению, которое продлилось всего около шести месяцев.²⁰
- Павел прошел тщательную подготовку, прежде чем был в конце концов поставлен апостолом.
- Ученики Иисуса все были лично подготовлены и испытаны Иисусом, прежде чем Он доверил им лидерство в Своей церкви.

²⁰ Сегодня мы поступаем наоборот — мы проводим шесть месяцев в подготовке к служению длиной в тридцать лет!

- Сам Господь Иисус «возрастал в премудрости и возрасте и в любви у Бога и человеков» (Лк. 2:52, пер. с англ.) и «научился послушанию через страдания» (Евр. 5:8, пер. с англ.).

Поэтому Павел наставляет нас, чтобы на новичков не налагали основные лидерские обязанности:

«Не должен быть из новообращенных, чтобы не возгордился и не подпал осуждению с диаволом» (1 Тим. 3:6).

Если мы игнорируем этот запрет, мы рискуем! Растущим лидерам нужно дать время на то, чтобы научиться, чтобы быть испытанными, чтобы научиться дисциплине, чтобы стать сокрушенными, чтобы у них выработался характер. Кроме того, они также должны научиться тому, что прежде чем стать ответственными за многое, они должны проявить себя верными в малом:

«Верный в малом и во многом верен, а неверный в малом неверен и во многом» (Лк. 16:10).

Подотчетность

Кроме того, будущий лидер должен научиться избирать подотчетность. Быть подотчетным означает быть ответственным за других, позволять другим призывать человека к отчету. Неподотчетный человек, напротив, не будет держать ответ ни перед кем, кроме себя самого.

Слово «подотчетность» связано со словом «отчет», которое, помимо прочего, означает «записи о полученных и заплаченных деньгах». Английский король Иаков II был первым, кто публично использовал термин «подотчетность». В 1688 году он сказал своему народу: «Я подотчетен во всем, что я открыто и добровольно делаю или говорю».

Короче говоря, быть подотчетным — значит, отвечать за свои поступки. Это не обязательно означает, что вы будете иметь успех. Король Иаков лишился трона через год после того, как дал свое обещание — из-за религиозных споров! Тем не менее, подотчетность предлагает нечто лучшее, чем успех. Оно дает возможность оценить, делаете ли вы все, что в ваших силах, в той или иной ситуации, предоставляя важную информацию независимо от того, как вы справляетесь с задачей.²¹

Иисус, конечно, тоже был подотчетен. Он жил и служил, находясь под властью Своего Небесного Отца:

«...Я... ничего не делаю от Себя, но как научил Меня Отец Мой, так и говорю» (Ин. 8:28).

«Я ничего не могу творить Сам от Себя. Как слышу, так и сужу, и суд Мой праведен; ибо не ищю Моей воли, но воли пославшего Меня Отца» (Ин. 5:30).

«Хотя Он и Сын, однако страданиями навывк послушанию» (Евр. 5:8).

Кроме того, в детстве Он также был подотчетен своим земным родителям:

«И Он пошел с ними и пришел в Назарет; и был в повиновении у них...» (Лк. 2:51).

Своим примером Иисус учил, что для того, чтобы иметь настоящую власть, человек должен сначала стать подвластным.

Сотник из 8-й главы Евангелия от Матфея был подотчетным: «ибо я и подвластный человек» (ст. 9). В этом состоянии «подвластности» он применял власть: «Но, имея у себя в подчинении воинов, говорю одному: пойдя, и идет; и другому: приди, и приходит; и слуге моему: сделай то, и делает» (ст. 9). Сотник применял здравую власть, потому что сам находился под властью. Поэтому он смог увидеть истинную власть Иисуса: «Скажи только слово, и выздоровеет слуга мой» (ст. 8).

Даже Павел, великий апостол, был подотчетен в своем служении.

«Отвергнув скрытные постыдные дела, не прибегая к хитрости и не искажая слова Божия, а открывая истину, представляем себя совести всякого человека пред Богом» (2 Кор. 4:2, ср. 6:3).

²¹ Из книги Пола Чаффи «Подотчетные лидеры», с. 8-9.

Слишком часто люди думают о Павле как о независимом служителе, который не был подотчетен никому, кроме Бога. Но Павел был послан Антиохийской церковью (Деян. 13:3) и оставался подотчетным этой духовной общине на всем протяжении своего служения (Деян. 14:26-28; 15:2-3, 35-40; 18:22-23). Кроме того, Павел добровольно стал подотчетным лидерам церкви в Иерусалиме, от которых первоначально пошло Евангелие (Деян. 21:17-26, ср. Гал. 2:2). Павел сознательно избрал быть подотчетным в вопросах финансов:

«Остерегаясь, чтобы нам не подвергнуться от кого нареканию при таком обилии приношений, вверяемых нашему служению; ибо мы стараемся о добром не только пред Господом, но и пред людьми» (2 Кор. 8:20-21, ср. 1 Кор. 9:12).

Подотчетность весьма важна для характера и для эффективного лидерства. Общины доверяют своим лидерам. Следовательно, занять положение лидера означает заручиться доверием своей общины. Дело христианского лидерства связано с высокими стандартами — с высшими, мы надеемся! Поэтому должна присутствовать определенная подотчетность, чтобы оценивать, насколько лидер придерживается этих стандартов, почитает ли он доверие, оказанное ему общиной, или же злоупотребляет им.

Подотчетность весьма важна для характера и для эффективного лидерства.

«От тех, кому что-то было доверено, требуется, чтобы каждый оказался верным» (1 Кор. 4:2, пер. с англ.).

Вот несколько сфер, в которых лидер должен быть подотчетен в своей жизни и служении:

- Целостность жизни — правдивость в словах, чистота в мыслях и честность в поступках. Высокие морально-этические стандарты поведения.
- Целостность мотивов — стремление к высшему благу общины прежде собственной пользы.
- Целостность в финансах — воздержание от личной выгоды в делах общины и предоставление соответствующих отчетов.
- Целостность организации — обеспечение наличия правильных систем и взаимоотношений и поддержание их в своей организации как внутри ее (например, ведение бухгалтерии, наличие юридических систем), так и вне ее (например, взаимоотношения с властями).
- Целостность доктрины — всякое учение и все доктринальные положения должны быть здравыми.
- Целостность решений в отношении общины — помещение Божьей воли превыше всякой преходящей целесообразности и выгоды.
- Целостность взаимоотношений — разрешение конфликтов с людьми и отказ от использования собственного положения и власти для решения личных проблем.
- Целостность подотчетности — наличие взаимоотношений подлинной подотчетности, а не просто их видимости.

Каждый лидер на каждом уровне должен быть по-настоящему подотчетен во всех этих сферах. Здоровые лидеры будут подотчетными!

Однако в определенных культурах главному лидеру организации может быть очень сложно быть подотчетным кому-либо в его организации. Главный лидер, который в настоящее время не имеет взаимоотношений подотчетности в системе своей общины, должен стремиться к установлению внешних взаимоотношений подотчетности. Реальный процесс этого может выглядеть примерно так:

1. Помолившись, найдите человека, которому вы можете быть подотчетны. Этот человек должен:
 - a. Пользоваться вашим доверием и доверием вашей духовной общины.
 - b. Знать о вашей жизни и о том окружении, в котором вы служите.
 - c. Быть уважаемым вами (не быть тем, на кого вы сможете надавить) и вашей общиной (их доверие к нему принесет в общину стабильность и силу).
 - d. Быть доступным для вас и для других лидеров вашей общины.
2. Попросите этого человека помолиться о том, чтобы вступить в такие взаимоотношения с вами. Возможно, вам придется попросить его об этом

несколько раз. Достойный человек не станет спешить вступать в такие отношения, не убедившись в вашем искреннем желании и в вашей готовности подчиниться условиям.

3. Когда человек даст положительный ответ, встретьтесь с ним, чтобы определить условия ваших взаимоотношений:
 - a. Где и как часто вы будете встречаться.
 - b. Каким будет содержание ваших встреч.
 - c. Кто еще из вашей общины будет иметь доступ к нему, и как это будет происходить.
 - d. При каких условиях взаимоотношения будут прекращены.
 - e. Как часто условия взаимоотношений будут проверяться на предмет актуальности и пригодности.

Все взаимные ожидания следует очень ясно изложить заранее.

4. Когда вы договоритесь об условиях взаимоотношений и формально утвердите их, эти взаимоотношения необходимо представить вашей общине. Знание того, что главный лидер состоит в отношениях подлинной подотчетности, принесет в общину мир и стабильность.
5. Затем следует придерживаться условий взаимоотношений; если они хорошо продуманы, они станут основанием для здоровой и плодотворной дружбы.
6. Человек, которому вы подотчетны, должен периодически встречаться с вашей общиной или с ее основными лидерами, чтобы дать им возможность поговорить с ним и поддерживать свои отношения с ним.

Лидер с благочестивым характером не будет бояться подотчетности, а скорее сам изберет ее. Когда в жизни лидера нет подотчетности и присутствует независимость, рано или поздно это приведет к неприятностям. Неподотчетный лидер — опасный лидер; более того, чем более он одарен, тем опаснее он будет!

Что не является характером

Чтобы помочь нам определить, что такое характер, мы должны также исследовать то, что характером не является:²²

1. Характер — это не только то, каким человек в идеале будет в будущем. Характер — это то, каков человек сейчас. Когда человек подвергается давлению, его истинная сущность выходит на поверхность. Когда человек пребывает в Божьих благословениях, его поступки и мысли могут очень сильно отличаться от того, как он будет поступать и думать, проходя испытания.
2. Характер — это не только поступки человека. Характер также включает в себя внутренние мысли человека, его мотивы и отношения. Мысли, пусть и скрытые, показывают истинный характер человека. Мотивы также являются подлинным выражением внутреннего человека. Для того, чтобы изменить характер человека, нужно копнуть глубже уровня поступков.
3. Характер не появляется без давления. Давление в жизни человека проверяет, что Господь на самом деле сделал в характере человека. Когда характер человека подвергается огненному испытанию, проявляется его истинная сущность. Обычные раздражители повседневной жизни выявляют слабые места в жизни каждого человека. Как вы реагируете на разочарование и давление в повседневной жизни? Именно под таким давлением и в таких обстоятельствах формируется характер. Качества, которые на самом деле являются частью характера человека, остаются неизменными независимо от того, подвергается человек испытанию или нет.
4. Характер — это не только то, что люди видят снаружи. Характер — это то, что другие не видят. Люди могут видеть человека только с той стороны, с которой он хочет показывать себя, но Бог видит его таким, каков он на самом деле. Человек не может скрыть свои слабости от Господа. Люди могут смотреть на внешность, но Господь смотрит на сердце. Господь требует от каждого из нас добрых дел, но эти добрые дела должны исходить из благочестивого характера. Человек может сделать много внешне религиозных дел, но при этом оставаться нечестивым. Дела не всегда являются признаком хорошего характера.

²² Адаптировано из книги Фрэнка Дамацио «Созидание лидера».

Дела не всегда являются признаком хорошего характера.

5. Характер не ограничивается наличием мудрости комментировать поведение других людей. Человек может знать, как поступать, думать и чувствовать согласно библейским принципам, но быть страшно далеким от того, чтобы на самом деле жить в гармонии с этими принципами. Человек, обладающим истинным характером, не просто говорит другим, что им делать, но своей собственной жизнью являет пример, достойный подражания.
6. Характер не ограничивается взаимоотношениями между христианами. Будет заблуждением верить, что поведение христианина по отношению к не-христианам не имеет никакого значения. Характер демонстрирует благочестивые принципы в любой ситуации и по отношению ко всем людям. Например, работник-христианин должен проявлять одинаковое уважение к своему работодателю независимо от того, является он христианином или нет.
7. Характер не ограничивается взаимоотношениями человека с его духовной семьей. Он проявляется и в том, как человек относится к своей обычной семье. Христианин должен проявлять свою веру и любовь в том, как он относится к членам своей семьи. Характер человека можно увидеть в том, насколько он уважает и почитает своих отца и мать. Христианин, имеющий неверующих родственников, может привести свою семью ко Христу, если будет проявлять к ним зрелое, полное любви отношение.

Таким образом, на основе внутреннего союза с Иисусом, который проявляется в жизни в ежедневном контексте общины — в семье, в церкви, в лидерской команде и в мире, — Бог формирует характер. Это будет качественный характер, которому Он сможет доверять — характер, который прошел очищение огнем. Затем, сформировав в человеке характер, Бог дает человеку призвание.

Глава 5

Призвание

Лидер должен иметь призвание и видение от Бога, в противном случае ему лучше не вести за собой людей (Иак. 3:1). Как и все истинные лидеры любого уровня ответственности, Павел был послан «не человеками и не через человека, но Иисусом Христом и Богом Отцем» (Гал. 1:1). Божественное призвание в жизни лидера невозможно заменить ничем. Лидер может иметь безупречный характер, огромное желание быть лидером и большие технические способности вести и управлять, но без божественного видения ему некуда будет вести своих последователей, и он вряд ли совершит что-то, имеющее непреходящую ценность (Ин. 15:4-6).

Сильное призвание, однако, не должно быть оторвано от глубокого посвящения Христу и взаимоотношений с Ним. Христос должен быть на первом месте! Дитрих Бонхоффер предупреждал:

«Богу ненавистны беспочвенные грезы и мечты; они делают мечтателя гордым и претенциозным. Человек, создающий выдуманный идеал общины, требует его реализации от Бога, от других людей и от самого себя. Он приходит в общину христиан со своими требованиями, устанавливает собственные законы и судит по ним братьев и Самого Бога... Он ведет себя так, словно является творцом христианской общины, словно его мечта держит людей вместе. Когда дела не идут так, как хочется ему, он называет эти усилия неудачными. Когда его идеальный образ разрушается, он видит общину разваливающейся. Таким образом, он становится сначала клеветником, обвинителем братьев, затем обвинителем Бога, и в конце концов — отчаявшимся обвинителем самого себя» («Жизнь вместе»).

«Ибо во множестве сновидений, как и во множестве слов, — много суеты; но ты бойся Бога» (Еккл. 5:6).

Истинное призвание приходит от Бога. Затем оно становится собственным видением лидера, которым он может страстно делиться с другими. Однако без божественной инициативы человеческое видение остается простыми человеческими амбициями.

Следующий рисунок показывает контраст между здоровым видением и человеческими амбициями:

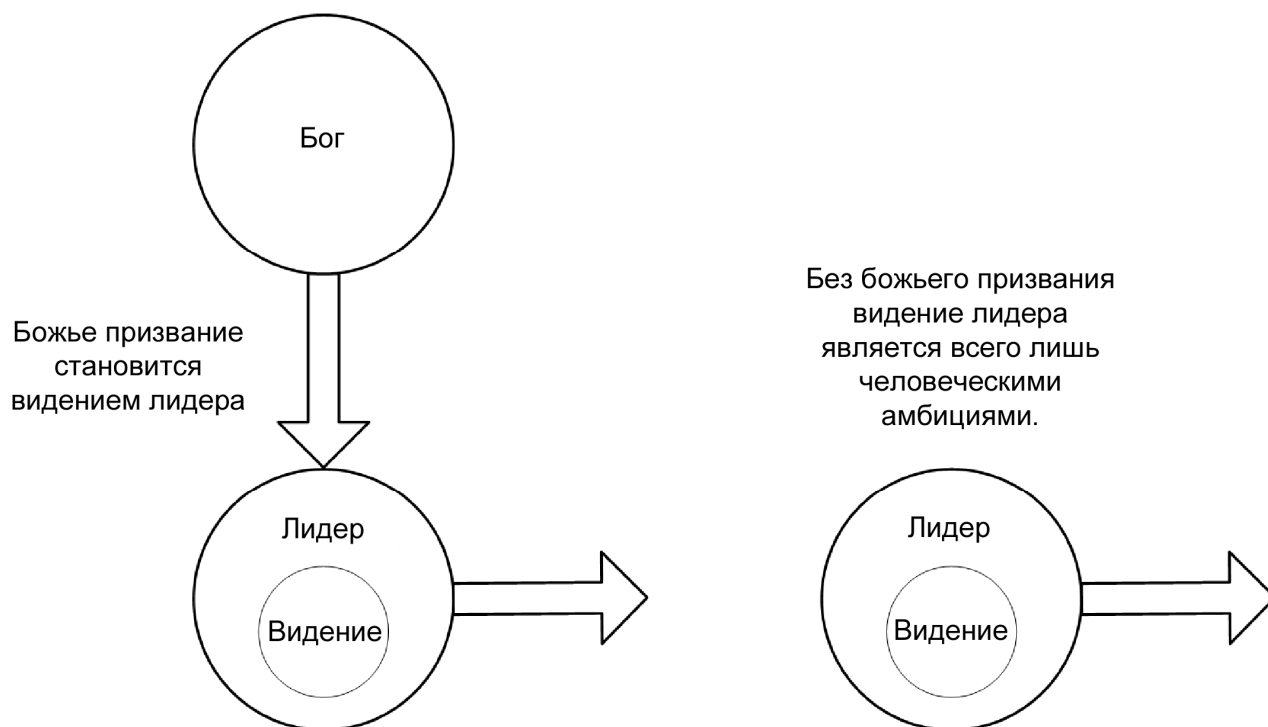

Призвание изначально должно прийти от Христа и быть принято в целостности сердца лидера. Затем это призвание должно быть подчинено общине. Само по себе видение человека часто будет представлять собой смесь. Он может иметь подлинное призвание от Бога, но часто к нему будет подмешано многое от самого человека. Только когда он по-настоящему подотчетен своей общине и позволяет людям помогать ему формировать и прояснять его видение, он сможет быть уверен в чистоте видения. Таким образом, призвание лидера должно быть рождено во Христе, очищено в общине и построено на характере.

В контрасте с истинным лидерством, которое приходит от союза с Богом, Корей сам себя поставил лидером (Чис. 16-17). Его лидерство характеризовалось следующими признаками:

1. Он побудил других людей восстать против существующей духовной власти (Чис. 16:2).
2. Он публично критиковал и ставил под сомнение существующее лидерство (Чис. 16:3).
3. Он обвинил лидеров в том, в чем сам был виновен (Чис. 16:3).
4. Он не был удовлетворен тем положением, которое получил. Он хотел иметь больше власти и более высокий пост (Чис. 16:10).
5. Он постоянно роптал, возмущаясь лидерами, поставленными Богом (Чис. 16:11).
6. В конце концов он подвергся Божьему суду (Чис. 16:31-35).

В каком-то смысле Саул был поставлен лидером *человеком*. Господь сказал Самуилу дать людям то, что они хотели — человека, который правил бы ими (1 Цар. 8-10). Самуил предупредил народ, что их новый лидер станет их обирать и грабить (1 Цар. 8:11-17). Примечательно, что Самуил помазал Саула елеем, вылив его из сосуда, сделанного руками человека (1 Цар. 10:1), а Давида (которого выбрал Бог) он помазал елеем из рога животного (1 Цар. 16:13), который не был сделан человеком.

Сегодня лидеры, поставленные людьми смотрят на духовное лидерство как на профессию или карьеру. Их больше волнует то, какие медицинские льготы и какую пенсию они будут иметь на этой «работе», чем состояние Божьих овец. Они — «наемники» (Ин. 10:12-13). Они — религиозные профессионалы, которые не заботятся о жизни Божьего народа.

В отличие от лидеров, которые поставили сами себя или были поставлены другими людьми, истинные лидеры будут поставлены Богом.

«Павел Апостол, избранный не человеками и не через человека, но Иисусом Христом и Богом Отцем, воскресившим Его из мертвых» (Гал. 1:1).

Подлинное духовное лидерство приходит не от преданности своей деноминации или от какого-либо личной заинтересованности в том, чтобы вести за собой других — оно приходит от Бога.

Признаки Божьего призвания

Лидеры будут знать о Божьем призвании в своей жизни. Они могут какое-то время сопротивляться этому призванию или отрицать его, но они все равно будут знать, что Бог призвал их:

«Ибо если я благовествую, то нечем мне хвалиться, потому что это необходимая обязанность моя, и горе мне, если не благовествую! Ибо если делаю это добровольно, то буду иметь награду; а если недобровольно, то исполняю только вверенное мне служение» (1 Кор. 9:16-17).

«По долгом рассуждении Петр, встав, сказал им: мужи братия! вы знаете, что Бог от дней первых избрал из нас меня, чтобы из уст моих язычники услышали слово Евангелия и уверовали» (Деян. 15:7).

Другой способ, каким мы можем распознать истинное Божье призвание к лидерству в жизни человека, заключается в том, чтобы посмотреть, переживают ли люди личное преобразование, взаимодействуя с этим человеком. Это и будет подтверждением Божьего призвания в его жизни.

«Вы — наше письмо, написанное в сердцах наших, узнаваемое и читаемое всеми человеками; вы показываете собою, что вы — письмо Христово, через служение наше написанное не чернилами, но Духом Бога живого, не на скрижалях каменных, но на плотяных скрижалях сердца» (2 Кор. 3:2-3).

«Ибо кто наша надежда, или радость, или венец похвалы? Не и вы ли пред Господом нашим Иисусом Христом в пришествие Его? Ибо вы — слава наша и радость» (1 Фесс. 2:19-20).

Коллаж призвания

Призвание человека будет результатом весьма сложного взаимодействия между такими элементами в жизни лидера, как:

- Личность. Люди могут иметь похожее призвание, но их подходы будут совершенно разными, поскольку будут основываться на их весьма разных личностях. Бог использует эти различия в достижении своих целей.
- Общество. Все мы подвергаемся глубокому влиянию нашего общества.
- Пол. Наш пол будет влиять на наше призвание.
- Возраст. С возрастом наше призвание будет меняться, развиваться и созревать.
- Физическое состояние. Если вы призваны евангелизировать племена, живущие в отдаленных горных районах, вам желательно быть в хорошей физической форме! Ваше физическое состояние обычно будет соответствовать вашему призванию.
- Ориентация «лидер/менеджер». Как вы мыслите: представляете общую картину и долгосрочные планы или сосредотачиваетесь на деталях и краткосрочных планах?
- Гены. С какими способностями и склонностями вы родились?
- Жизненный опыт. Мы распознаем Божьи цели через понимание переживаний своей жизни.
- Взаимоотношения. Наши взаимоотношения с другими могут весьма сильно повлиять на наше призвание.
- Примеры для подражания. Кто является для вас примером для подражания? Кем вы восхищаетесь?
- Наставники. Кто ваши наставники, оказавшие сильное влияние на вашу жизнь?
- Семейное наследие. Мы — не изолированные индивидуумы; наша жизнь опирается на жизни наших предшественников, принося последовательность и полноту.
- Имеющаяся семья (жена, дети, родственники). Каковы их призвания, каковы их отношения и позиции, которые влияют на нас?
- Духовные дары. Какие сверхъестественные дары из 1 Кор. 12 вы имеете?
- Мотивационные дары. Каковы ваши мотивационные дары согласно Рим. 12 и т.д.?

- Дары служения. Имеете ли вы какой-либо из пяти даров служения, описанных в Еф. 4?
- Формальное образование. Ваш образовательный уровень может весьма сильно влиять на ваше призвание.
- Опыт практической подготовки. На всем протяжении своей жизни вы проходите различную подготовку, которая может повлиять на ваше призвание.

Таким образом, существует не только пять видов призвания (например, по Еф. 4), но почти бесконечное количество призваний, которые в точности соответствуют каждому отдельному человеку и Божьим целям.

Следовательно, недостаточно провести только лишь упрощенную «оценку даров». Вместо этого мы должны разрабатывать взаимоотношения, переживания и упражнения на размышление, которые помогут будущим лидерам понять, какое место этот весьма сложный коллаж занимает в их жизни.

Божественное призвание вести за собой людей утверждает цель лидера, его страсть и посвящение.

Цель

Не имея четкого понимания своей цели,²³ лидер вряд ли что-то совершит. Он будет подобен человеку, который стреляет, не целясь; конечно, он никуда и не попадет!

Автор однажды посетил семинар по лидерству, который проводил один популярный учитель. на этом семинаре присутствовали лидеры из всех религиозных течений, в том числе нескольких культов! Пытаться учить принципам лидерства людей, которые не имеют подлинного призвания и видения от Бога для того, чтобы быть лидерами, будет бесплодным и приведет к обратным результатам. Лидерство — это не просто набор принципов, которые помогают вам оказывать влияние на людей; лидерство главным образом включает в себя реальность того, куда вы их приведете. Дело не только в том, «как», но главным образом в том, «куда». Многие современные учителя лидерства ошибочно полагают, что люди, посещающие их семинары и читающие их книги, действительно призваны Богом к тому, чтобы быть лидерами. Истина, однако, заключается в том, что если вы не имеете четкого божественного призвания, вы не должны пытаться быть лидером — вы повредите и себе (Иак. 3:1), и другим.

«Братия мои! не многие делайтесь учителями, зная, что мы подвергнемся большему осуждению» (Иак. 3:1).

Слова Иакова, без сомнения, относятся и к лидерам — они будут судимы более строго из-за их влияния на жизни других людей!

Лидеры должны иметь четкую цель своего лидерства, и эта цель должна быть установлена Богом. Мы должны стремиться исполнять Его волю, а не превращать «успех в лидерстве» в самоцель.

Кроме того, наличие четкого понимания своего призвания позволит лидеру сосредоточиться и быть более эффективным (напр., Исх. 18:13-26; 2 Кор. 10:13-18).

Страсть

Вместе с видением божественного предназначения приходит мужество и посвящение тому, чтобы исполнить это предназначение. Лидер, подчинившийся господству Иисуса, посвятит всего себя тому, чтобы повиноваться конкретному призванию, которое ему дал Иисус.

Этот путь часто бывает трудным (Деян. 14:22), и только тех, кто по-настоящему посвятил себя этому, пройдут его до конца. Лидерство — рискованное дело. Лидер может оказаться непопулярным. Лидерство может быть связано со значительными личными жертвами для самого лидера. Лидер нуждается в мужестве, которое приходит только от уверенности в Божьем призвании.

Кроме того, только те, кто может страстно раскрывать людям восхитительные возможности, которые таит в себе будущее, смогут убедить других последовать за ними по пути, который часто будет трудным. Люди нуждаются в сильных лидерах-провидцах, которые помогут им сдвинуться с места и продолжать движение. Ради страстного видения люди идут на жертвы.

²³ См. книгу Малькольма Уэббера «Предназначение», в которой более подробно говорится о том, как узнать Божью волю.

Посвящение

В жизни лидера однажды наступит момент божественного посвящения, когда он будет отделен для того дела, к которому его призвал Бог. Например, в 13-й главе книги Деяний апостолов мы читаем об отделении Павла на апостольское служение:

«В Антиохии, в тамошней церкви были некоторые пророки и учителя: Варнава, и Симеон, называемый Нигер, и Луций Кириинеянин, и Манаил, совоспитанник Ирода четвертовластника, и Савл. Когда они служили Господу и постились, Дух Святой сказал: отделите Мне Варнаву и Савла на дело, к которому Я призвал их. Тогда они, совершив пост и молитву и возложив на них руки, отпустили их. Сии, быв посланы Духом Святым, пришли в Селевкию, а оттуда отплыли в Кипр» (Деян. 13:1-4).

Павел был призван к этому служению гораздо раньше²⁴ и, без сомнения, переживал проявления многих апостольских дарований в своей жизни и до сего дня. Однако он не имел апостольской власти до тех пор, пока не был посвящен на это служение.

Это посвящение было произведено Святым Духом («быв посланы Духом Святым» — Деян. 13:4; ср. Мф. 9:38; 1 Кор. 1:1; Гал. 1:1; Втор. 31:14) в контексте церковной структуры власти («они,... возложив на них руки, отпустили их» — Деян. 13:3; ср. Деян. 6:3-6). Таким образом, призвание приходит от Бога и подтверждается общиной. Это посвящение утверждает и подтверждает право лидера вести за собой других — как для него самого, так и для его последователей.

Каждый лидер был призван к этому служению прежде основания мира:

«Так как Он избрал нас в Нем прежде создания мира...» (Еф. 1:4).

«Прежде нежели Я образовал тебя во чреве, Я познал тебя, и прежде нежели ты вышел из утробы, Я освятит тебя: пророком для народов поставил тебя» (Иер. 1:5; ср. 2 Тим. 1:9).

Затем это призвание в какой-то момент жизни лидера становится ему известным. Например, Бог открыл Павлу кое-что из его призвания в момент его спасения:

«...Он есть Мой избранный сосуд, чтобы возвещать имя Мое перед народами и царями и сынами Израилевыми. И Я покажу ему, сколько он должен пострадать за имя Мое» (Деян. 9:15-16).

«Но встань и стань на ноги твои; ибо Я для того и явился тебе, чтобы поставить тебя служителем и свидетелем того, что ты видел и что Я открою тебе, избавляя тебя от народа Иудейского и от язычников, к которым Я теперь посылаю тебя открыть глаза им, чтобы они обратились от тьмы к свету и от власти сатаны к Богу, и верою в Меня получили прощение грехов и жребий с освященными» (Деян. 26:16-18).

Затем в определенный момент происходит посвящение, когда лидер получает «приказ», что ему следует делать. Несомненно, к этому времени лидер уже будет знать о том, что он имеет конкретное Божье призвание в своей жизни, и вполне возможно, что он испытает проявление тех или иных даров, связанных с этим призванием. Однако он еще не был посвящен, поэтому он еще не обладает божественной властью для своего служения.

Здесь некоторые будущие лидеры совершают ошибку. Они знают, что Бог призвал их к определенному служению, и в определенной мере действуют в дарах, связанных с этим служением. Но они ошибаются, когда начинают полагать, что обладают властью этого служения еще до того, как были посвящены. Власть не приходит от даров — она приходит от посвящения.

Божественный порядок таков:

Призвание ограничивает посвящение, а посвящение ограничивает власть — оно устанавливает границы. Вы можете иметь большее призвание от Бога, чем в конце концов исполните, но до тех пор, пока вы не будете особым образом посвящены, вы не будете иметь власти этого призвания. Ваша власть ограничена вашим посвящением. Оно определяет ваше нынешнее «поле» служения:

²⁴ На самом деле Павел был призван к апостольскому служению прежде основания мира, а узнал о своем призвании на дороге в Дамаск.

«А мы не без меры хвалиться будем, но по мере удела, какой назначил нам Бог в такую меру, чтобы достигнуть и до вас» (2 Кор. 10:13).



Власть не происходит от одних только даров. Вы можете иметь много даров во многих сферах, но до тех пор, пока вы не были конкретно посвящены на служение в этих сферах, ваша власть будет ограниченной.

Когда вы верны в том, что Бог поручает вам делать, Он может расширить ваше поле служения (Лк. 16:10). Павел много лет верно учил людей, прежде чем принял свое апостольское посвящение.

Кроме того, это посвящение должно быть вдохновлено указанием Святого Духа, а не быть простой реакцией на организационную нужду или видение. Слишком часто мы ставим людей восполнять организационные нужды, не проводя достаточного времени перед Богом, чтобы наверняка убедиться в том, что это — *Его* предназначение и время. Именно поэтому многие люди терпят поражение — они были поставлены на высокие уровни власти в ответ на человеческую нужду или видение, но не были призваны исполнять эти обязанности и не имели необходимых для этого даров. Посвящение Павла на служение в 13-й главе Деяний было инициировано Святым Духом — это не было просто человеческой реакцией на необходимость проповедования Евангелия в новых районах.

Теперь, когда лидер имеет призвание от Бога, он нуждается в определенных знаниях, в компетентности, чтобы быть способным исполнить это призвание. Это приводит нас к следующему аспекту.

Глава 6

Компетентность

Лидер может иметь горящее видение и обладать святым характером, но если он не будет обладать техническими способностями вести за собой людей, его будет преследовать смятение и разочарование; и чем больше видение, тем большим будет смятение.

Здесь многие христианские лидеры терпят крах. Они хорошо знают Библию, но так и не научились вести за собой людей или управлять практическими аспектами организации. Они имеют подлинное видение и сильный характер, но им недостает основных лидерских навыков.

Другие лидеры обладают хорошими стратегическими и техническими лидерскими способностями, но им недостает здравых библейских знаний. Они могут построить большую и внешне преуспевающую церковь или служение, но они ведут ее в духовное заблуждение. И здесь проблема кроется в недостаточной компетентности (2 Тим. 3:14-17).

Павел велел Тимофею выбирать таких старейшин, которые будут обладать основными организационными знаниями:

«Хорошо управляющий домом своим, детей содержащий в послушании со всякою честностью; ибо, кто не умеет управлять собственным домом, тот будет ли пещись о Церкви Божией?» (1 Тим. 3:4-5).

Это весьма контрастировало с лже-лидерами в Ефесе, которые не знали, что они делают:

«Желая быть законоучителями, но не разумея ни того, о чем говорят, ни того, что утверждают» (1 Тим. 1:7).

Таким образом, лидер должен знать, как нужно поступать. Недостаточно просто «быть движимым» Святым Духом. Эти способности включают в себя способность понимать Слово Божье и служить им:

«Старайся представить себя Богу достойным, делателем неукоризненным, верно преподающим слово истины» (2 Тим. 2:15; ср. 2 Тим. 4:2).

Несмотря на тот факт, что большинство наших библейских школ и семинарий сосредотачиваются в своем процессе подготовки на библейских знаниях, согласно проведенному недавно исследованию большое число христианских лидеров недостаточно подготовлены в том, что касается Писания.²⁵

Чтобы исполнить требования этого призвания, христианскому лидеру понадобятся не только естественные, человеческие способности, но и сверхъестественные дары.

«Смотри, Я назначаю именно Веселеила, сына Уриева, сына Орова, из колена Иудина; и Я исполнил его Духом Божиим, мудростью, разумением, ведением и всяким искусством, работать из золота, серебра и меди, резать камни для вставляния и резать дерево для всякого дела; и вот, Я даю ему помощником Аголиава, сына Ахисамахова, из колена Данова, и в сердце всякого мудрого вложу мудрость, дабы они сделали все, что Я повелел тебе» (Исх. 31:2-6).

«И он (Давид) пас их в чистоте сердца своего и руками мудрыми водил их» (Пс. 77:72).

«Итак, братья, выберите из среды себя семь человек изведанных, исполненных Святого Духа и мудрости; их поставим на эту службу» (Деян. 6:3).

«Ибо я не стыжусь благовествования Христова, потому что оно есть сила Божия ко спасению всякому верующему, во-первых, Иудею, потом и Еллину» (Рим. 1:16).

«И как, по данной нам благодати, имеем различные дарования, то, имеешь ли пророчество, пророчествуй по мере веры; имеешь ли служение, пребывай в служении; учитель ли, — в учении; увещатель ли, увещевай; раздаватель ли, раздавай в простоте; начальник ли, начальствуй с усердием; благотворитель ли, благотвори с радушием» (Рим. 12:6-8).

«Но каждому дается проявление Духа на пользу» (1 Кор. 12:7).

«...наше благовествование у вас было не в слове только, но и в силе и во Святом Духе, и со многим удостоверением, как вы сами знаете, каковы были мы для вас между вами» (1 Фесс. 1:5).

Кроме того, прежде чем быть посвященным и поставленным на служение, лидеру необходимо набраться опыта в служении. Его духовная община, без сомнения, является безопасным контекстом, в котором он должен «практиковаться», возрастая как будущий лидер.

По мере возрастания лидера его задачи и обязанности будут меняться. Его сфера лидерства может стать не только больше, но и труднее. Более высокие лидерские обязанности требуют другой, более развитой компетентности. Следовательно, растущему лидеру потребуются другие, более глубокие знания. Ему нужно будет признать необходимость постоянного обучения в своей жизни и делать это. Ему также потребуется постоянное наставничество, в котором ему помогут разные старшие лидеры.

Существует много разных знаний, которые лидерам необходимо иметь. Естественно, каждый отдельно взятый лидер не будет экспертом во всех областях, поэтому необходимо иметь хорошо подобранную команду. В сущности, призвание человека определяет те сферы, в которых он должен быть компетентен. Так, например, учителю Божьего Слова нужно изучать древнееврейский и греческий языки, а евангелисту это делать необязательно.

Компетентность — это последняя часть нашей модели здорового лидера. Для лидера абсолютно необходимо быть весьма компетентным.

²⁵ Согласно исследованию, проведенному в 2003 году исследовательской группой Джорджа Барны, только 51% христианских служителей в США, представляющих случайную выборку из протестантских церквей, придерживаются библейских взглядов на шесть основных аспектов веры (точность библейского учения, безгрешную природу Иисуса, буквальное существование сатаны, всемогущество и всезнание Бога, спасение только по благодати и личную ответственность за то, чтобы евангелизировать).

Глава 7

Наблюдения и пути применения модели «Связи»

Ниже приведены некоторые общие наблюдения и пути практического применения модели «Связи»:

1. Слишком часто мы занимаемся только компетентностью. Когда юноша или девушка отправляются в библейскую школу, чтобы стать лидерами, чем они там занимаются? Повышением компетентности! Возможно, остальным четырем элементам и уделяется какое-то символическое внимание, но, по большому счету, львиная доля нашего внимания в процессе «развития лидеров» отводится таким аспектам компетентности, как знание Библии, умение проповедовать, консультировать и пр. все это хорошо, но этого недостаточно; поэтому сегодня у наших лидеров есть множество «разрывов».

Однажды автор посетил собрание лидерской команды одной поместной церкви. На нем старший пастор выразил свое желание больше заниматься в церкви «подготовкой лидеров», и команд стала обсуждать, как это делать. Затем один из членов команды предложил начать занятия по теме «Обзор Нового Завета». Все согласились, что это была хорошая идея, и перешли к следующему вопросу — ведь с вопросом «развития лидерства» успешно разобрались!

Много лет назад один молодой человек сказал автору: «Я потратил последние семь лет своей жизни и большую сумму денег на получение высшего религиозного образования. Я выпускник университета, имею диплом. С точки зрения религиозного мира я подготовлен, я квалифицирован, я готов служить. Но на самом деле я не знаю, куда мне идти, что мне делать, когда я приду туда, и как это делать!» Этот молодой человек отучился в весьма хорошем христианском университете, но ему предстояло пройти долгий путь к тому, чтобы стать лидером. Подобно многим лидерам, он был весьма компетентным в определенных областях, но не имел общего контекста для этой компетентности и испытывал огромный дефицит в некоторых основных областях христианской жизни!

Согласно недавнему опросу, проведенному издательством «Тиндейл Хаус», 80% выпускников духовных учебных заведений оставили пасторское служение в течение первых пяти лет своего служения.

Почему мы должны продолжать делать все так же, как делали всегда? Мы не обязаны так поступать!

Каким бы необходимым ни было развитие компетентности, оно не является достаточной гарантией того, что лидер позитивно повлияет на других своей жизнью или оставит после себя непреходящее наследие. Многие лидеры могут совершить много, но толку от этого будет мало! Согласно Роберту Клинтону, более 70% лидеров, которые успешно поднимаются по лестнице лидерского влияния, плохо кончают. Некоторые терпят явное поражение, оказавшись в центре публичных скандалов, но большинство лидеров, которые теряют свое влияние, просто тихо уходят в неизвестность. Они терпят крах, потому что в их внешне успешной жизни имеется разрыв между развитием лидерской компетентности и развитием лидерского характера. Таким образом, дефицит характера часто оказывается причиной того, что лидеры не реализуют свой истинный потенциал, а дефицит Христа и общины в жизни лидеров является главной причиной этого дефицита характера.

По результатам недавнего исследовательского проекта, проведенного в четырнадцати странах,²⁶ оказалось, что главные причины раннего и болезненного возвращения с миссионерского служения (как в странах, которые посылают миссионеров уже давно, так и в странах, которые посылают недавно) не связаны с недостаточным формальным обучением миссионерской работе. Проект показал, что главные причины были связаны с вопросами, касающимися духовности, характера и взаимоотношений в жизни миссионера. Другими словами, обычно миссионерское служение подрывает не недостаточная компетентность — нехватка проявляется в других сферах, на которые редко обращают внимание при подготовке. Это касается Христа, общины и характера (без сомнения, вопрос призвания не рассматривался в исследовании, иначе есть подозрение, что он бы тоже проявился).

2. Модель «Связи» может быть использована как предписывающий, описывающий или диагностический инструмент:

Предписывающий: эта модель утверждает сбалансированный план развития лидеров. Если мы хотим созидать лидеров, мы знаем, на какие сферы жизни следует обратить

²⁶ Уильям Тейлор «Глобальная миссиология для XXI века», с. 489.

внимание. Эта модель дает нам концептуальную структуру, с помощью которой мы можем заниматься созданием лидеров. Для того, чтобы иметь здоровых лидеров, мы должны создать их согласно этой модели. Мы должны эффективно заниматься всеми пятью сферами.

Описывающий: посмотрев на свою жизнь или на жизнь других людей, мы поймем, кем они являются, в каком состоянии пребывают и куда им следует двигаться дальше. Эта модель дает нам концептуальную структуру, с помощью которой мы можем понять лидера.

Диагностический: когда возникает проблема, эта модель становится линзой, сквозь которую мы можем посмотреть на жизнь или служение, выявить слабости или проблемы, которыми следует заняться, и составить связный план решения этих проблем.

3. Эта модель работает во всех сферах жизни и служения.

Например, отцу нужно поработать над всеми пятью сферами своей жизни, чтобы быть эффективным и плодотворным в своем служении лидера своей семьи.

В общем эта модель представляет собой модель целостной христианской жизни.

4. Этими пятью аспектами следует заниматься не поочередно, а одновременно. Если вы будете ждать, пока достигнете полной зрелости в одном, прежде чем перейти к следующему, вы никогда не продвинетесь вперед! Вы должны работать над всеми пятью сферами одновременно. Тем не менее, два широких контекста — Христос и община — должны занять свое место в первую очередь; они имеют приоритет.

Два контекста и три качества здорового лидерства

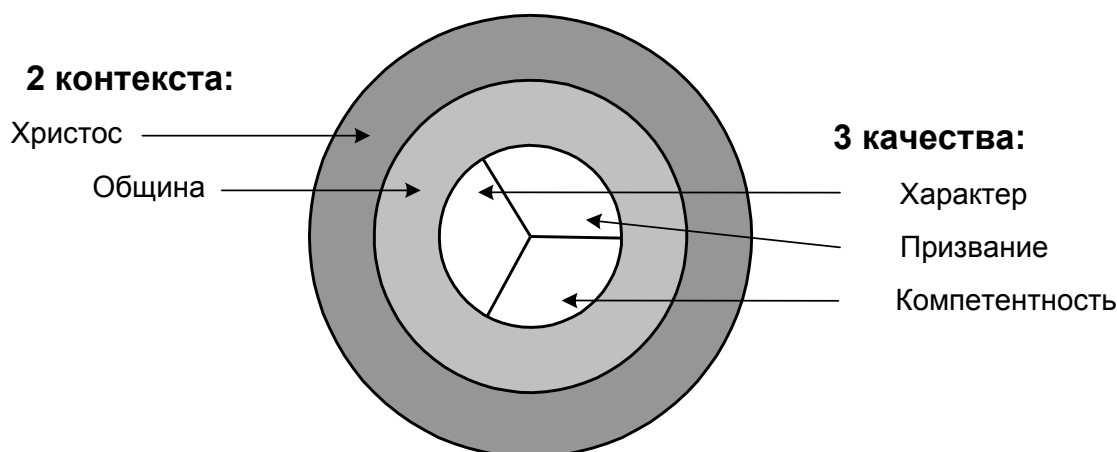

5. Как показано в приведенной ниже таблице, у всех пяти элементов есть свои двойники-подделки. Этим подделки выглядят как подлинники, однако на самом деле они таковы только внешне, но не имеют подлинного содержания.

Подлинник	Подделка
Христос	Религия
Община	Ритуал (посещение церкви)
Характер	Лицемерие (фарисейство)
Призвание	Амбиции
Компетентность	Беспочвенные заявления (пустые слова)

6. Некоторые культуры могут быть предрасположены к той или иной слабости или дисбалансу в отношении этих пяти элементов. Например, в Соединенных Штатах община, пожалуй, будет самым слабым элементом в жизни многих христианских лидеров. В некоторых странах Африки и Азии самым слабым звеном является четкость призвания.

7. Таким образом, эффективный, здоровый христианский лидер — это мужчина или женщина, которые знают Бога, сформировались и живут в общине, обеспечивающей поддержку и подотчетность, обладают сильным характером, знают Божье предназначение и способны изложить его уверенно, четко и страстно и обладают необходимыми дарами, навыками и знаниями, чтобы вести людей к исполнению этого предназначения.

Глава 8

Шестой элемент

Зрелый лидер продолжает свое лидерство через других людей. Шестой элемент — это продолжение.

Окончательная проверка лидера заключается не в том, принимает ли он умные решения и эффективные меры сейчас, но в том, учит ли он других людей быть лидерами; строит ли он организацию, которая сможет оставаться здоровой и процветающей, когда его уже не будет.

Эффективный лидер не только все время учится сам; он также должен постоянно учить и созидать других. Он должен передавать то, чему научился сам, другим людям, которые, в свою очередь, передадут эти знания и опыт своим преемникам.

Иисус научил Своих учеников так, что они перевернули мир. Посмотрите на желание Иисуса:

«Истинно, истинно говорю вам: верующий в Меня, дела, которые творю Я, и он сотворит, и больше сих сотворит, потому что Я к Отцу Моему иду» (Ин. 14:12).

Это желание по-настоящему великого лидера: созидать других лидеров, которые намного превзойдут его самого! Его цель заключается в том, чтобы взрастить лидеров, которые встанут у него на плечах и взрастят еще больше лидеров, которые встанут у них на плечах и т.д.

Давид был могучим воином, который созидал других воинов. В Библии есть множество примеров лидеров, которые созидали других лидеров. Павел созидал лидеров, которые созидали лидеров:

«И что слышал от меня при многих свидетелях, то передай верным людям, которые были бы способны и других научить» (2 Тим. 2:2).

Эффективные лидеры жертвуют своим личным временем и духовными и эмоциональными силами, чтобы созидать других. Кроме того, они ожидают, что лидеры, которых они взращивают, будут поступать точно так же.

Таким образом, шестой характеристикой здорового лидера является то, что эффективный лидер созидает других лидеров!

Книги Малькольма Уэббера из серии «Лидерство, построенное Духом»

1. «Лидерство» — посвящена природе лидерства, лидерству слуги и другим основным вопросам лидерства.
2. «Лидеры» — представляет простую, но эффективную модель того, что представляет собой здоровый христианский лидер.
3. «Процесс лидерства» — исследование опыта образцовых лидеров.
4. «Созидание лидеров» — лидеры созидают лидеров! Впрочем, развитие лидеров — дело весьма сложное, и его мало кто понимает. В этой книге рассматриваются основные принципы развития лидеров.
5. «Лидеры и менеджеры» — посвящена различиям между лидерами и менеджерами (управляющими). Содержит много таблиц.
6. «Оскорбительное лидерство» — рекомендуется к прочтению всеми христианскими лидерами. В ней раскрываются истинная природа и источники оскорбительного лидерства и лидерства слуги.
7. «Понимание перемен» — осуществление перемен является одной из самых трудных и самых важных обязанностей лидера. В этой книге изложены основы, которые помогут вам понять сопротивление переменам, процесс перемен и то, как помочь людям пережить перемены.
8. «Создание команды» — что такое команды и как они работают лучше всего.
9. «Понимание организаций» — основы организационной структуры.
10. «Женщины и лидерство» — библейское исследование, посвященное этой весьма противоречивой теме.
11. «Здоровые последователи» — популярное мнение, что «все зависит от лидера», не совсем корректно. Не имея мыслящих и активных последователей, даже самые великие лидеры потерпят неудачу. В этой книге рассматриваются характеристики

здоровых последователей, и она является прекрасным материалом для созидания команды.

12. «Умение слушать» — умение слушать является одним из самых важных лидерских навыков. В этой книге говорится о том, как мы можем стать лучшими слушателями и лучшими лидерами.